



**PARCEIROS FORTES.
EMPILHADEIRAS ROBUSTAS™**



SÉRIE UT HYSTER

**REBOCADOR ELÉTRICO COM O OPERADOR
EM PÉ EMBARCADO**

T3.OUTS / 3000 KG

T3.OUTS

O REBOCADOR ELÉTRICO COM OPERADOR EM PÉ EMBARCADO T3.OUTS HYSTER® COMBINA CARACTERÍSTICAS ERGONÔMICAS E DESEMPENHO CONFIÁVEL COM TECNOLOGIA DE EFICIÊNCIA DE ENERGIA. ENTREGA BAIXA MANUTENÇÃO COM ELEVADA PRODUTIVIDADE E CUSTOS OPERACIONAIS REDUZIDOS.

Produtividade

- Motor de tração AC de alta potência livre de manutenção
- Desempenho impressionante de força reboque, capacidade de vencer rampas até 5%
- Controlador de tração Europeu
- Deslocamento e manobrabilidade perfeita
- Pino de engate traseiro de múltipla posição
- Direção hidráulica assistida eletronicamente
- Visor de Multifunções
- Espelhos duplos

Segurança e Ergonomia

- Assoalho espaçoso, antiderrapante e com função antivibração
- Compartimento Ergonômico do Operador aumenta o conforto do operador e eficiência operacional
- Sistema de Presença do Operador (OPS)
- Botão de parada de emergência
- Freio de estacionamento eletromagnético automático
- Componentes robustos de alta qualidade
- Nível baixo de ruído

Fácil Manutenção

- Fácil acesso para manutenção rápida e eficiente
- Componentes simples, de fácil acesso
- Dispensa diagnósticos com base em computador

Recursos Opcionais

- Direção mecânica
- Luz estroboscópica
- Lanterna dianteira de LED
- Luzes de setas



Assoalho Espaçoso, Anti-Derrapante



Timão Ajustável, Ergonômico



Pino de Engate Traseiro de Múltipla Posições



Fácil Acesso para Manutenção via Tampa Dianteira

MODELO	MEDIÇÕES	T3.0UTS
Tipo de Alimentação		24-Volt
Posição do Operador		Operador em Pé
Capacidade Nominal	kg	3000
Força máxima de tração	N	3000
Força na Barra de Tração, valor nominal de 60 min	N	750
Força na Barra de Tração, valor nominal de 5 min	N	2500
Distâncias entre eixos	L1 (mm)	790
Distância Traseira da Carga	L2 (mm)	221
Peso Total do Equipamento (com bateria)	kg	640
Peso no Eixo de Carga sem carga, diant./trás. (Com bateria)	kg	420/ 220
Tamanho / tipo do Pneu Dianteiro (Nº de Rodas)		0250x70 Poliuretano (1)
Tamanho / tipo do Pneu Traseiro (Nº de Rodas)		0180x50 Poliuretano (2)
Bitola da Roda, traseira	W1 (mm)	682
Altura mín / máx do Timão	h4 (mm)	1010/1350
Altura Total	AL	1360
Altura de Acoplamento	h1 / h2/h3 (mm)	280/354/426
Comprimento Total	L (mm)	1280
Largura Total	W (mm)	773
Altura Mínima Livre do Solo	X(mm)	55
Ângulo de Aproximação / Partida	a1 (°)/a2 (°)	>16/ >35
Raio de giro	Wa (mm)	1070
Largura do corredor	Ast (mm)	1473
Velocidade Máxima de Deslocamento, (com carga/sem carga)	km/h	7.1/7
Capacidade de vencer rampa, com carga/sem carga	%	5/20
Freios de Serviço / Estacionamento		Elétrica
Controle de Tração		AC
Taxa Nominal do Motor de Tração *S2 60 min	kW	2.2kw (EPS) / 1.5kw (sem EPS)
Ampère-hora da Bateria	Ah	225
Peso da Bateria	kg	188
Dimensão da Bateria (CxLxA)	mm	750x 170x570
Nível de ruído até o ouvido do operador de acordo com a EN / DIN 12053	dB (A)	70

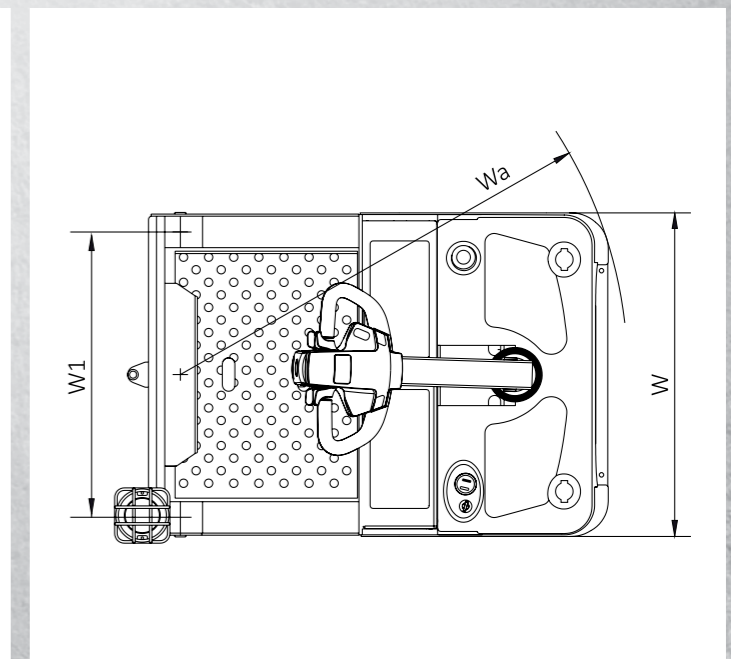
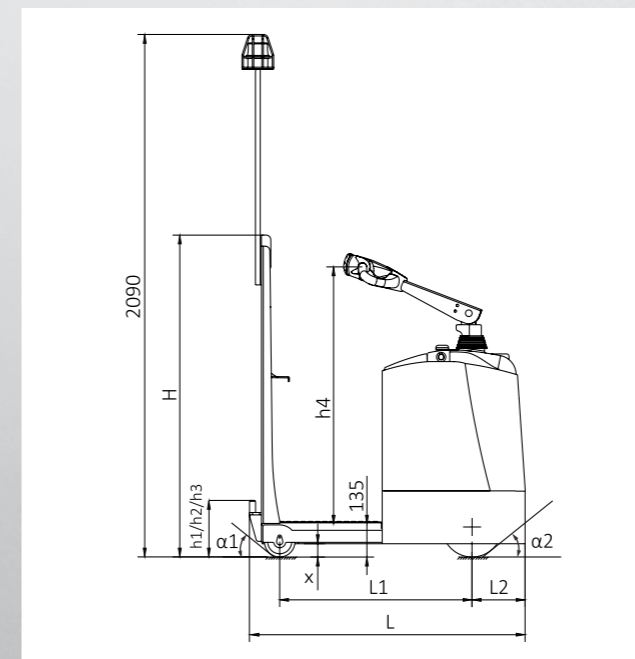



CENTRAL DE RELACIONAMENTO • 0800 720-6677 • HYSTER.COM



/HYSTERBR



/HYSTERBRASIL



HYSTER BRASIL