

# SERIE H1.6-2.0A

---



**HEFTRUCKS MET DIESEL- OF LPG-MOTOR**  
**TECHNISCHE GIDS**



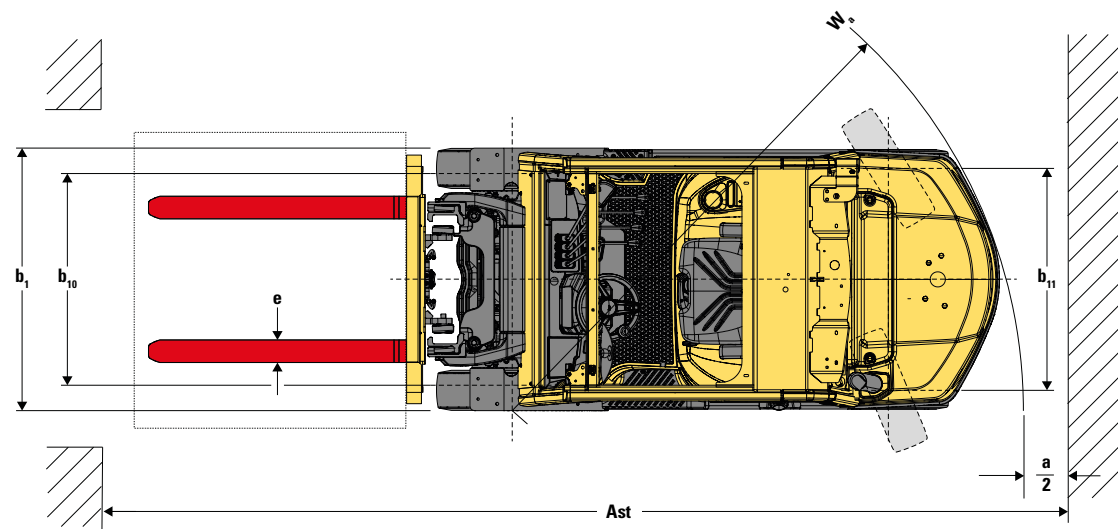
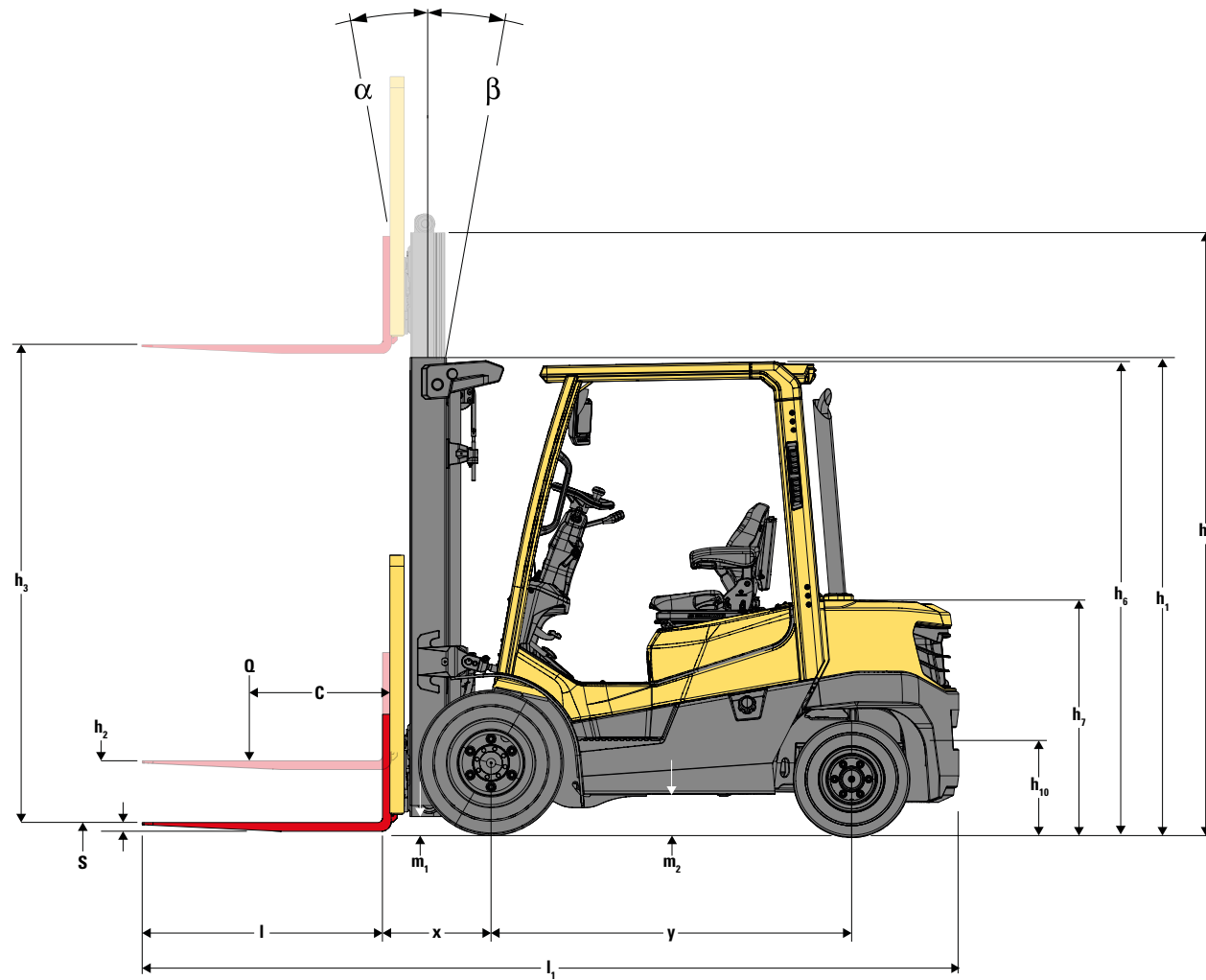

ALGEMEEN			H1.6A	H1.8A	H2.0AS	
	1-1	Fabrikant		HYSTER		
1-2	Model		H1.6A H1.8A H2.0AS			
1-2-1	Motor		Yanmar 2.2L			
1-2-2	CE-conformiteit/emissionnormen		Stage V			
1-2-3	Transmissie		Elektronische powershift 1 versnelling			
1-2-4	Type remmen		Trommelremmen			
1-3	Brandstof		Lpg			
1-4	Positie chauffeur		Zittend			
1-5	Nominaal hefvermogen/nominale belasting	Q t	1,6	1,8	2,0	
1-6	Lastwaartepunt	c mm	500			
1-8	Lastwaartepuntafstand, van het midden van de aandrijfas tot de vorken	x mm	409			
1-9	Wielbasis	y mm	1480			
GEWICHT	2-1	Eigen gewicht	2993 kg			
	2-2	Asbelasting met last voor/achter	3962/631 kg			
	2-3	Asbelasting zonder last voor/achter	1402/1591 kg			
WIELEN	3-1	Banden	Volrubber			
	3-2	Bandenmaat, voor	6,50-10			
	3-3	Bandenmaat, achter	5,00-8			
	3-5	Aantal wielen, voor/achter (X = aangedreven)	2x/2			
	3-6	Spoorbreedte voor	b10 mm	904		
	3-7	Spoorbreedte achter	b11 mm	896		
	4-1	Mastneiging/vorkenbord naar voren/achteren	$\alpha / \beta$ (°)	6/6		
AFMETINGEN	4-2	Hoogte hefmast, ingeschoven	h1 mm	1966		
	4-3	Vrije hefhoogte (1)	h2 mm	50		
	4-4	Hefhoogte (1)	h3 mm	2960		
	4-5	Hoogte, mast uitgeschoven (2)	h4 mm	3875		
	4-7	Hoogte beschermkap (3)	h6 mm	2150		
	4-8	Hoogte zitting verband met SIP/hoogte voetenplank (4)	h7 mm	1147		
	4-12	Hoogte koppeling	h10 mm	379		
	4-19	Lengte totaal (met standaard vorken)	l1 mm	3275	3305	3349
	4-20	Lengte tot voorzijde vorken	l2 mm	2275	2305	2349
	4-21	Totale breedte (enkel/breed/dubbel)	b1 mm	1070/1251		
	4-22	Vorkafmetingen DIN ISO 2331	s/e/l mm	40 X 100 X 1000		
	4-23	Vorkenbord ISO 2328, klasse/type A, B		II A		
	4-24	Breedte vorkenbord (5)	b3 mm	980		
	4-31	Bodemvrijheid met last, onder de mast	m1 mm	95		
	4-32	Bodemvrijheid, middenpunt van wielbasis	m2 mm	126		
	4-34-1	Gangpadbreedte voor pallets 1000 x 1200 overdwars	Ast mm	3662	3676	3694
	4-34-2	Gangpadbreedte voor pallets 800 x 1200 lengte	Ast mm	3862	3876	3894
	4-35	Draaicirkel	Wa mm	2053	2066	2085
	4-36	Binnenste draaicirkel	b13 mm	531	540	550
	4-41	90° kruisend gangpad (met pallet B = 1200 mm, L = 1000 mm)		1805	1887	1896
4-42	Trehoogte (van grond tot treeplank)		438			
4-43	Opstaphoogte (van tussentreden tot treeplank en vloer)		242			
PRESTATIES	5-1	Rijsnelheid met/zonder last	20/20 km/u			
	5-1-1	Rijsnelheid met/zonder last, achteruit	20/20 km/u			
	5-2	Hefsnelheid met/zonder last (CDP)	0,60/0,61 m/s			
	5-3	Daalsnelheid, met/zonder last	0,58/0,47 m/s			
	5-5	Trekracht, met last (6)	12,874 N	12,818	12,751	
	5-7	Klimvermogen met/zonder last (7)	21/28 %	19/28	17/28	
	5-9	Acceleratietijd met/zonder last (tot 15 m)	2,6/2,3 s	2,7/2,3	2,8/2,4	
	5-10	Bedrijfsrem	Hydraulisch			
	VERBRANDINGSMOTOR	7-1	Fabrikant/type motor	Yanmar/4TN88G/GN		
		7-2	Energieverbruik volgens ISO 1585	34,8 kW		
7-3		Nominaal toerental	2400 min-1			
7-3-1		Koppel bij 1/min.	168/1200 (N-m/min)			
7-4		Aantal cilinders/cilinderinhoud	4/2190 (-)/(cm³)			
7-5		Brandstofverbruik afhankelijk van VDI 2198 (CDP/VDP)	2,5/2,3 l/u of kg/u			
7-5-1		Brandstofverbruik volgens VDI EN16796 (CDP/VDP)	2,1/2,0 l/u of kg/u			
7-6		Omzet-output (Power/ECO)	89/82 (1/u)			
AANVULLENDE GEGEVENS	8-1	Soort aandrijvingsregeling	Automatisch			
	10-1	Werkdruk voor hulpstukken	180 bar			
	10-2	Olievolume voor voorzetapparatuur (8)	40 l/min			
	10-3	Hydraulische olietank, capaciteit	37,1 l			
	10-4	Capaciteit volle tank	-			
	10-7	Geluidsniveau bij de chauffeursstoel (9)	77 dB (A)			
	10-7-1	Gegarandeerd geluidsvermogen 2001/14/EG	101 dB (A)			
	10-8	Type trekoogkoppeling	Pin			

(1) Bovenkant vorken. (2) Zonder lastbeschermrek. (3) h6 onderhevig aan toleranties van +/- 5 mm. (4) Volledig geveerde stoel volgens SIP van fabrikant. (5) 32 mm optellen met lastbeschermrek.

(6) Bij 1,6 km/u. (7) Bij 4,8 km/u. (8) Variabel. (9) LPAZ, gemeten in overeenstemming met de testcycli en op basis van de gewogen waarden van EN12053.

Specificatieblad truck gebaseerd op: 3290 mm (2,5) / 3105 mm (3,0) TOF 2-traps LFL-mast met standaard vorkenbord, 1000 mm- vorken met handbediende hendels.

CERTIFICATIE: de heftrucks van Hyster voldoen aan de ontwerp- en bouwvereisten van B56.1-1969, volgens OSHA Deel 1910.178(a)(2), en aan revisie B56.1 die van toepassing was op het moment van productie. Certificatie van naleving van de geldende ANSI-normen wordt op de truck aangegeven. De prestatiegegevens gelden voor een truck uitgerust zoals beschreven onder Standaarduitrusting in deze technische handleiding. Prestatiegegevens worden beïnvloed door de uitvoering en staat van de truck, de staat van het werkgebied, en juiste service en onderhoud van het voertuig. Als deze specificaties kritiek zijn, dan moet u de voorgestelde toepassing met uw dealer bespreken.







## STANDAARD- EN OPTIONELE UITRUSTING

PRESTATIES	STD	OPT	OPPAKKEN	STD	OPT
Yanmar 2.2L LPG Tier III		X	Haaktype standaard vorkenbord – 980 mm	X	
Yanmar 2.2L Dual Fuel Tier III		X	Haaktype vorkenbord met integrale sideshift – 980 mm		X
Yanmar 2.2L LPG Stage V		X	Haaktype vorkenversteller met integrale sideshift – 980 mm		X
Powershift transmissie	X		Haaktype taps toelopende standaardvorken 1000 mm	X	
DuraMatch-transmissie		X	Haaktype taps toelopende standaardvorken 1100 mm		X
Trommelremmen	X		Taps toelopende standaard haaktype vorken 1200 mm		X
Standaard (-20 °C tot 40 °C), eco-bouw	X		Zonder lastbeschermerk	X	
Hoge luchtinlaat	X		1220 mm hoog lastbeschermerk		X
Zwaar uitgevoerde luchtinlaat en voorfilteropties		X	915 mm hoog lastbeschermerk		X
Interne luchtinlaat		X	Hoogte in het midden van 915 mm hoog lastbeschermerk		X
Uitklapbare lpg-beugel met stoffen band	X		1524 mm hoog lastbeschermerk		X
Uit- en neerklapbare lpg-beugel met stoffen band		X	Balgen voor kantelcilinders		X
Vergrendeling LPG-tankbeugel		X	Hydraulische accumulator		X
Geïntegreerde brandstofniveausensor	X		Hydraulische bediening met manuele hendel	X	
Lage uitlaat	X		Hydraulische bediening met minihendel		X
Pakket voor systeembewaking	X		Hydraulische joystickbediening		X
Premium controlepakket		X	Hydraulische olie die tegen hoge temperaturen is bestand		X
Beschermingssysteem aandrijflijn met uitschakeling van de motor		X	Klemfunctie		X
Radiatorrooster		X	RTST-functie		X
Omhulde uitlaatpijpen		X	Hydraulische regelklep met 2 functies (0 extra)	X	
Uitschakeling van de motor bij lege stoel		X	Hydraulische regelklep met 3 functies (1 extra)		X
Raster aan onderkant		X	Hydraulische regelklep met 4 functies (2 extra)		X
AANDRIJVING	STD	OPT	Laserpositioneringssysteem voor vorken <td></td> <td>X</td>		X
Enkel kruip-/rempedaal	X		Display gewicht lading		X
Dubbel rempedaal		X	Verlengslangen en snelkoppelingen voor hulpstuk		X
Banden - Superelastisch	X		ZICHT	STD	OPT
Banden - Superelastisch - Premium		X	Bovenwisser		X
Banden - Superelastisch - Premium - Non-marking		X	Activering spotlicht continu/gericht		X
Banden - Radiaallichtbanden - Premium		X	Dubbele zijspiegels		X
Banden - Luchtbanden - Premium		X	Panoramische spiegel		X
Brede profielbanden		X	Ledwerkklampen		X
Telescopische stuurkolom met kantelmogelijkheid		X	Hoogwaardige ledwerkklampen		X
Op stuurkolom gemonteerde rijrichtingsbediening	X		Achterreflector	X	
Stuurstand met stuurdraaiknop	X		Pakket ledachterlichten remlicht/achterlicht/achteruitrijlicht		X
Stuurkolom met vrij verstelbare kanteling	X		Pakket ledachterlichten remlicht/achterlicht/achteruitrijlicht/ zijknipperlicht		X
On-demand stuurbekrachtiging	X		Pakket ledachterlichten remlicht/achterlicht/achteruitrijlicht/ zijknipperlicht/noodknipperlichten		X
On demand-stuurbekrachtiging met gesynchroniseerde besturing		X	Schakelaar geactiveerde zwaailamp		X
HEFFEN	STD	OPT	Achteruitrijalarm		X
2-traps beperkte vrije hefmaat	X		Vooruitrij- en achteruitrijalarm		X
2-traps mast met volledig vrije hefhoogte		X	Op de mast gemonteerde ledlampen		X
3-traps mast met volledig vrije hefhoogte		X	Blauwe ledlampen voetgangerswaarschuwing		X
Mastkanteling 6° voorwaarts/6° achterwaarts	X		Rode ledlampen perimeter voetgangerswaarschuwing		X
Mastkanteling 10° voorwaarts/6° achterwaarts		X	Achteruitrijcamerasysteem geïntegreerd in 178 mm-kleurendisplay		X
Standaard hydraulische pomp (CDP)	X				
On-demand hydraulische pomp (VDP)		X			

## STANDAARD- EN OPTIONELE UITRUSTING

ERGONOMIE	STD	OPT	WERKING	STD	OPT
Monitorbevestiging		X	Snelheidsbegrenzers		X
Chauffeur ventilator		X	Veiligheidsgordel Hi-Vis-vergrendeling	X	
Bekerhouder		X	Start via contactschakelaar	X	
RF-handheld scannerhouder		X	Sleutellose start met chauffeurswachtwoord		X
Mobiele telefoonhouder		X	Motoraangedreven koeling	X	
Startbatterijdongle		X	Rijnsnelheidsalarm		X
Motorblokverwarming		X	Batterij loskoppelen		X
Wikkelfoliehouder		X	Spatlappen voor		X
Rechthoekige beschermkap		X	Onderbreker vooras		X
Regenkap van polycarbonaat		X	Standaardveiligheidsgordel		X
Afb. 8 Hoge beschermkapbuis	X		Telemetrie voorbereid	X	
Hoge beschermkap (raster)	X		Dynamisch stabiliteitssysteem		X
Hoge beschermkap met vrij zicht		X	Rijrichtingshendel naast de stoel		X
Cabine-opties (gedeelde PVC, stalen deuren)		X	Hyster Monotrol-rijrichtingsvoetpedaal		X
Consolelade		X	Hyster Tracker draadloze controle		X
Kleurendisplay met touchscreen, 51 mm/2"		X	Hyster Tracker draadloze toegang		X
Kleurendisplay met touchscreen, 127 mm/5"	X		Hyster Tracker draadloze verificatie		X
Kleurendisplay met touchscreen, 178 mm/7"		X	UITERLIJK	STD	OPT
Volledig geveerde stoel, vinyl		X	Basistruck in gele Hyster-kleur	X	
Volledig geveerde stoel, stof		X	Basis truck in speciale kleur		X
Volledig geveerde stoel, vinyl - Value	X		AANVULLEND	STD	OPT
Volledig geveerde stoel, Air Ride, vinyl		X	Garantie 24 maanden/4000 uur	X	
Volledig geveerde stoel, Air Ride, stof		X	Garantie 36 maanden/6000 uur		X
Volledig geveerde stoel - laag profiel		X	Documentatiepakket	X	
Zonneschermen (boven en/of voor)		X			
Airconditioning		X			
Extra montagebeugel en opties		X			
12V-hulpvoeding		X			
12 V-voeding met dubbele USB-laadaansluitingen		X			









**HYSTER EUROPE**  
Centennial House, Building 4.5, Frimley Business Park,  
Frimley, Surrey, GU16 7SG, Verenigd Koninkrijk

Bezoek ons op [www.hyster.com](http://www.hyster.com) of bel naar **+44 (0) 1276 538500**.

HYSTER-YALE UK LIMITED handelt onder de naam Hyster Europe.

Geregistreerd adres: Centennial House, Building 4.5, Frimley Business Park, Frimley, Surrey GU16 7SG, Verenigd Koninkrijk.

Geregistreerd in Engeland en Wales. Bedrijfsregistratienummer: 02636775.

© HYSTER-YALE UK LIMITED. 2023, alle rechten voorbehouden. Hyster en  zijn handelsmerken van de Hyster-Yale Group, Inc.

Hyster behoudt zich het recht voor om de producten zonder enige vorm van kennisgeving te wijzigen. Trucks kunnen met optionele uitrusting worden afgebeeld.



Veiligheid: deze truck voldoet aan de huidige EU-eisen