



HYSTER.COM

EMPILHADEIRA CONTRABALANÇADA ELÉTRICA

FICHA TECNICA

J4.0-5.0XTLG



CONFIANÇA E DURABILIDADE

- Projeto estrutural testado e comprovado como ideal para operações em condições internas e externas.
- Testes em condições ambientais intensivas comprovam confiabilidade e durabilidade.
- Motores e controladores com arrefecimento à água mantem o sistema na temperatura ideal de trabalho.
- Bateria de Íons de Lítio Integrada de série:
 - Carregamento lateral elimina a necessidade de abertura do capô ao carregar;
 - Aquecimento automático permite operações em ambientes ou câmaras frias.



ERGONOMIA E CONFORTO

- Design ergonômico e compartimento do operador otimizado aprimoram a experiência de condução.
- Opções de assento que acomodam grande variação de operadores.
- Display colorido informativo com modos de performance selecionáveis.
- A janela central larga da torre fornece boa visibilidade frontal.
- Pneus grandes e elevada altura do solo permite ótima performance em terrenos irregulares.



ALTA EFICIÊNCIA E PERFORMANCE

- High efficiency permanent magnet motor and controller system.
 - Provê até 95% de eficiência de trabalho;
 - Redução de consumo de energia em até 20%;
 - Proteção contra água IPX4;
 - Capacidade de operação contínua em ambientes molhados.
- BMS e controladores com detecção de perda de isolamento.
- Motores síncronos de ímã permanente que entregam alta performance.

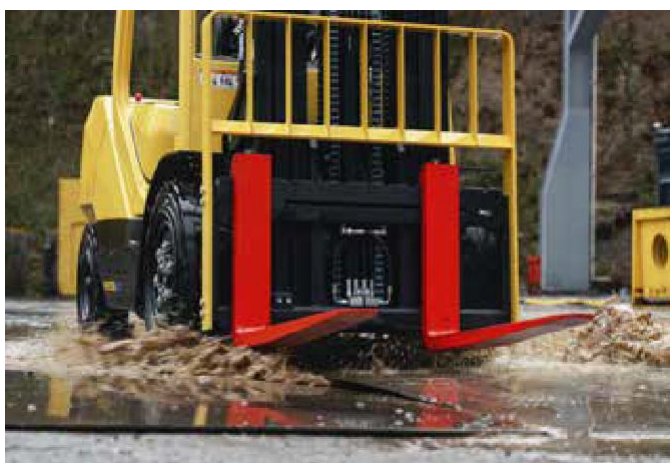

OUTRAS CARACTERÍSTICAS

- Redução de velocidade em curvas padrão de linha
- Iluminação em LED de alta intensidade
- Portas de carregamento USB
- OPS - Sistema de Presença do Operador padrão de linha
- Rodagem dupla opcional
- Freio banhado a óleo - opcional
- Freio de estacionamento automático - opcional
- Telemetria - opcional
- Mini-alavancas - opcional.



J4.0-4.5XTLG ESPECIFICAÇÕES

CARACTERÍSTICAS GERAIS	1.1	Fabricante		Hyster		
	1.2	Modelo	J4.0XTLG	J4.5XTLG		
	1.3	Tipo de Propulsão: GLP, Diesel, Elétrica,...		Elétrico		
	1.4	Tipo de Condução: Sentado, A pé,...		Sentado		
	1.5	Capacidade Nominal	Q (kg)	4000	4500	
	1.6	Centro de Carga	c (mm)		500	
	1.8	Distância da carga, centro do eixo de tração à face dos garfos	x (mm)		575	
	1.9	Entre eixos	y (mm)		2100	
	PESOS	2.1	Peso de Serviço	kg	6515	6750
2.2		Peso por eixo, com carga Frente/Trás	kg	9253/1262	9900/1350	
2.3		Peso por eixo, sem carga Frente/Trás	kg	2932/3583	3100/3650	
RODAGEM	3.1	Pneus: L=Pneumático, V=Cushion, SE=Elástico		SE		
	3.2	Dimensão do Pneu de Tração		300-15-18PR		
	3.3	Dimensão do Pneu de Direção		7.00-12-12PR		
	3.5	Número de Rodas Frente/Trás (X=tracionaria)		2x2		
	3.6	Banda de Rodagem Frontal	b ₁₀ (mm)		1190	
	3.7	Banda de Rodagem Traseira	b ₁₁ (mm)		1130	
	DIMENSÕES	4.1	Inclinação da Torre, frontal/traseira	α / β (°)		6/12
4.2		Altura, com torre recolhida	h ₁ (mm)		2250	
4.3		Elevação livre	h ₂ (mm)		150	
4.4		Elevação total	h ₃ (mm)		3000	
4.5		Altura, com torre estendida	h ₄ (mm)		4260	
4.7		Altura do protetor do operador	h ₆ (mm)		2250 (2400)	
4.8		Altura do assento	h ₇ (mm)		1350	
4.12		Altura do pino de acoplamento	h ₁₀ (mm)		340	
4.19		Comprimento total	l ₁ (mm)		4280	
4.20		Comprimento à face dos garfos	l ₂ (mm)		3210	
4.21		Largura Total	b ₁ (mm)		1490/1924	
4.22		Dimensão do garfo ISO2331	s/e/l (mm)		50/150/1070	
4.23		Carro ISO2328. Classe/tipo, A/B			ISO 3A	
4.24		Largura do carro	b ₃ (mm)		1380	
4.31		Altura do solo, carregado, abaixo da torre	m ₁ (mm)		130	
4.32		Altura do solo, no centro do entre eixos	m ₂ (mm)		186	
4.33		Dimensão da carga	b ₁₂ x l ₆ (mm)		1000x1000	
4.34.1		Corredor Operacional para palete 1000x1200mm transversal	Ast (mm)		4825	
4.35		Raio de giro	W _a (mm)		2850	
4.36		Raio de giro interno	b ₁₃ (mm)		845	
PERFORMANCE	5.1	Velocidade de deslocamento, com carga/sem carga	km/h		18/18	
	5.1.1	Velocidade de deslocamento, com carga/sem carga, em reversão	km/h		18/18	
	5.2	Velocidade de elevação, com carga/sem carga	mm/s		400/480	
	5.3	Velocidade de abaixamento, com carga/sem carga	mm/s		480/500	
	5.5	Força de tração máxima, com carga/sem carga	N		33000/25000	
	5.8	Capacidade máxima de rampa, com carga/sem carga	%		20/25	
	5.9	Tempo de aceleração em 15m, com carga/sem carga	sec		6.1/5.14	
	5.10	Freio de serviço			Hidráulico	
	ELÉTRICO-ENGINE	6.1	Potência do motor de tração S2 60min	Kw		30KW/2400rpm
		6.2	Potência do motor hidráulico S3 15%	Kw		25KW
6.3		Battery de acordo com DIN 43531/35/36 A,B,C, não			No	
6.4		Bateria: tensão/capacidade nominal	(V)/(Ah)		153.6V/302Ah	
6.5		Peso da bateria	kg		420	
6.6		Consumo de energia de acordo com o ciclo VDI	kWh/h		13.29	
6.7		Produtividade máxima	t/h		161	
6.8		Consumo de energia na produtividade máxima	kWh in 1 h		8.4	
ADICIONAIS	8.1	Tipo do motor de tração			PM AC	
	10.1	Pressão de óleo para acessórios	bar		195	
	10.2	Volume de óleo para acessórios	l/min		70	
	10.7	Nível de ruído ao nível do operador	dB (A)		69.4	
	10.7.1	Nível de ruído durante o ciclo de trabalho	dB (A)		86.2	
	10.8	Pino de acoplamento, tipo DIN			PIN	

J5.0XTLG(S6) ESPECIFICAÇÕES

	Código	Descrição	Modelo		
			J5.0XTLG	J5.0XTLGS6	
CARACTERÍSTICAS GERAIS	1.1	Fabricante	Hyster		
	1.2	Modelo			
	1.3	Tipo de Propulsão: GLP, Diesel, Elétrica,...	Elétrico		
	1.4	Tipo de Condução: Sentado, A pé,...	Sentado		
	1.5	Capacidade Nominal	Q (kg)	5000	
	1.6	Centro de Carga	c (mm)	500	600
PESOS	1.8	Distância da carga, centro do eixo de tração à face dos garfos	x (mm)	580	
	1.9	Entre eixos	y (mm)	2100	
	2.1	Peso de Serviço	kg	7135	
	2.2	Peso por eixo, com carga Frente/Trás	kg	10707/1428	10899/1486
	2.3	Peso por eixo, sem carga Frente/Trás	kg	3135/4000	3323/4062
	RODAGEM	3.1	Pneus: L=Pneumático, V=Cushion, SE=Elástico	SE	
3.2		Dimensão do Pneu de Tração	300-15-18PR		
3.3		Dimensão do Pneu de Direção	7.00-12-12PR		
3.5		Número de Rodas Frente/Trás (X=tracionaria)	2x2		
3.6		Banda de Rodagem Frontal	b10 (mm)	1190	
3.7		Banda de Rodagem Traseira	b11 (mm)	1130	
DIMENSÕES		4.1	Inclinação da Torre, frontal/traseira	α / β (°)	6/12
	4.2	Altura, com torre recolhida	h1 (mm)	2250	
	4.3	Elevação livre	h2 (mm)	155	160
	4.4	Elevação total	h3 (mm)	3000	
	4.5	Altura, com torre estendida	h4 (mm)	4260	4420
	4.7	Altura do protetor do operador	h6 (mm)	2250 (2400)	
	4.8	Altura do assento	h7 (mm)	1350	
	4.12	Altura do pino de acoplamento	h10 (mm)	340	
	4.19	Comprimento total	l1 (mm)	4345	4530
	4.20	Comprimento à face dos garfos	l2 (mm)	3275	3310
	4.21	Largura Total	b1 (mm)	1490/1924	
	4.22	Dimensão do garfo ISO2331	s/e/l (mm)	50/150/1070	60/150/1220
	4.23	Carro ISO2328. Classe/tipo, A/B		ISO 3A	ISO 4A
	4.24	Largura do carro	b3 (mm)	1380	
	4.31	Altura do solo, carregado, abaixo da torre	m1 (mm)	130	
	4.32	Altura do solo, no centro do entre eixos	m2 (mm)	186	
	4.33	Dimensão da carga	b12 x l6 (mm)	1000x1000	
	4.34.1	Corredor Operacional para palete 1000x1200mm transversal	Ast (mm)	4885	4935
	4.35	Raio de giro	Wa (mm)	2905	2930
	4.36	Raio de giro interno	b13 (mm)	845	
PERFORMANCE	5.1	Velocidade de deslocamento, com carga/sem carga	km/h	18/18	
	5.1.1	Velocidade de deslocamento, com carga/sem carga, em reversão	km/h	18/18	
	5.2	Velocidade de elevação, com carga/sem carga	mm/s	400/480	
	5.3	Velocidade de abaixamento, com carga/sem carga	mm/s	480/500	
	5.5	Força de tração máxima, com carga/sem carga	N	33000/25000	
	5.8	Capacidade máxima de rampa, com carga/sem carga	%	20/25	
	5.9	Tempo de aceleração em 15m, com carga/sem carga	sec	6.1/5.14	
5.10	Freio de serviço		Hidráulico		
ELÉTRICO-ENGINE	6.1	Potência do motor de tração S2 60min	Kw	30KW/2400rpm	
	6.2	Potência do motor hidráulico S3 15%	Kw	25KW	
	6.3	Battery de acordo com DIN 43531/35/36 A,B,C, não		No	
	6.4	Bateria: tensão/capacidade nominal	(V)/(Ah)	153.6V/302Ah	
	6.5	Peso da bateria	kg	420	
	6.6	Consumo de energia de acordo com o ciclo VDI	kWh/h	13.29	
	6.7	Produtividade máxima	t/h	161	
	6.8	Consumo de energia na produtividade máxima	kWh in 1 h	8.4	
ADICIONAIS	8.1	Tipo do motor de tração		PM AC	
	10.1	Pressão de óleo para acessórios	bar	195	
	10.2	Volume de óleo para acessórios	l/min	70	
	10.7	Nível de ruído ao nível do operador	dB (A)	69.4	
	10.7.1	Nível de ruído durante o ciclo de trabalho	dB (A)	86.2	
	10.8	Pino de acoplamento, tipo DIN		PIN	

DIMENSÕES DA EMPILHadeira

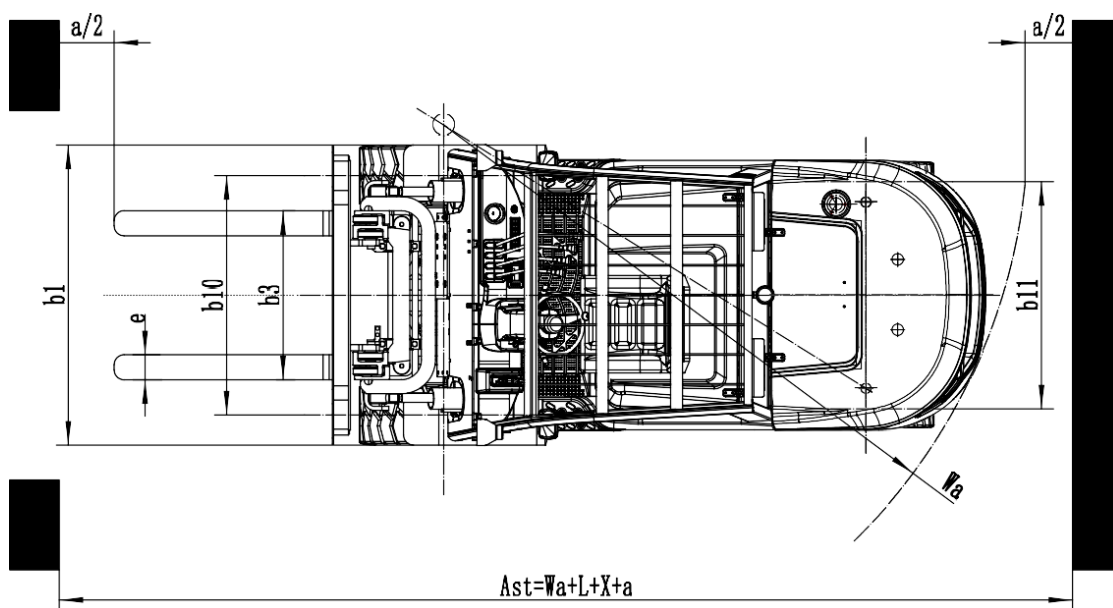
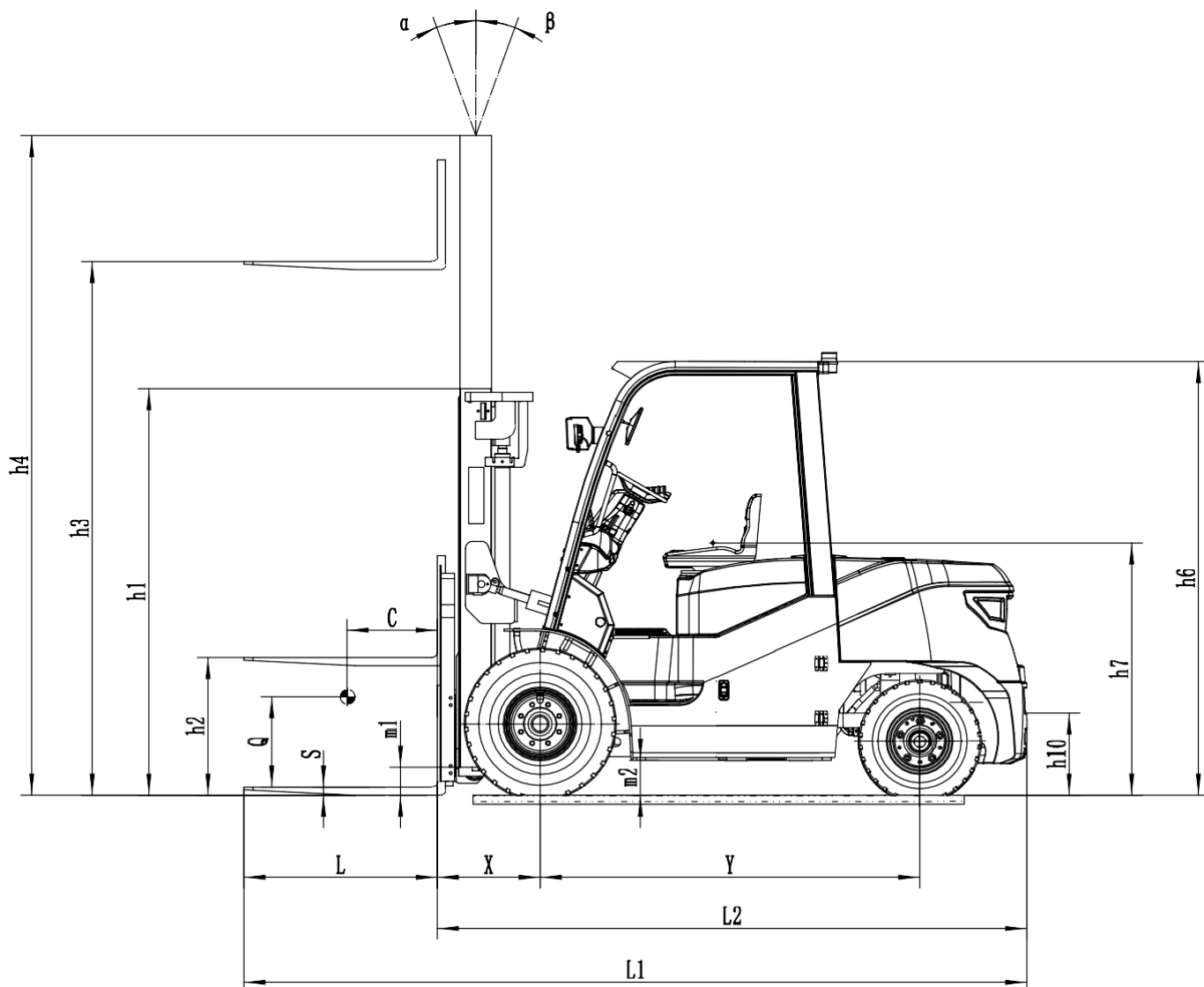

J4.0-5.0XTLG DIMENSÕES DE TORRE

Altura máxima do garfo	Altura estendida						Elevação livre				Distância da carga		Inclinação da Torre		Capacidade em CC: 500mm Rodagem Simples			Peso da Torre	
	Altura recolhida		Sem protetor de carga		Com protetor de carga		Sem protetor de carga		Com protetor de carga						4.0T	4.5T	mini 5T	4-4.5T	mini5T
	4.0-4.5T	5.0T	4.0-4.5T	5.0T	4.0-4.5T	5.0T	4.0-4.5T	5.0T	4.0-4.5T	5.0T	4.0-4.5T	5.0T	Frontal	Back	(kg)	(kg)	(kg)	(kg)	(kg)
	(mm)	(mm)	(mm)	(mm)	(mm)	(mm)	(mm)	(mm)	(mm)	(mm)	(mm)	(mm)	(°)	(°)	(kg)	(kg)	(kg)	(kg)	(kg)
TORRE 2 ESTÁGIOS DE ELEVÇÃO LIVRE LIMITADA (LFL)																			
3000	2250	2250	3855	3855	4260	4260	150	155	150	155	575	580	6	12	4000	4500	5000	1310	1325
3300	2400	2400	4155	4155	4560	4560	150	155	150	155	575	580	6	12	4000	4500	5000	1335	1350
3500	2500	2500	4355	4355	4760	4760	150	155	150	155	575	580	6	12	4000	4500	5000	1360	1375
3700	2600	2600	4605	4605	5010	5010	150	155	150	155	575	580	6	12	4000	4500	5000	1370	1385
4000	2800	2800	4855	4855	5260	5260	150	155	150	155	575	580	6	12	3790	4360	4940	1420	1435
4500	3050	3050	5355	5355	5760	5760	150	155	150	155	575	580	6	6	3600	4140	4760	1490	1505
5000	3300	3300	5855	5855	6260	6260	150	155	150	155	575	580	6	6	3070	3570	4140	1540	1555
5500	3600	3600	6355	6355	6760	6760	150	155	150	155	575	580	3	6	2600	3080	3630	1630	1645
6000	3850	3850	6855	6855	7260	7260	150	155	150	155	575	580	3	6	2180	2640	3150	1680	1695
TORRE 2 ESTÁGIOS DE ELEVÇÃO LIVRE TOTAL (FFL)																			
3000	2250	2250	3855	3855	4250	4250	1425	1430	1030		585	590	6	12	4000	4500	5000	1420	1435
3300	2400	2400	4155	4155	4550	4550	1575	1580	1180		585	590	6	12	4000	4500	5000	1430	1465
3500	2500	2500	4355	4355	4750	4750	1675	1680	1280		585	590	6	12	4000	4500	5000	1470	1485
3750	2625	2625	4605	4605	5000	5000	1800	1805	1405		585	590	6	12	4000	4500	5000	1500	1515
4000	2800	2800	4855	4855	5250	5250	1975	1980	1580		585	590	6	12	3740	4290	4900	1540	1555
TORRE 3 ESTÁGIOS DE ELEVÇÃO LIVRE TOTAL (FFL)																			
4000	2110	2110	4880	4880	5265	5265	1275	1280	885		630	635	6	6	3710	4120	4550	1760	1775
4350	2235	2235	5230	5230	5615	5615	1395	1400	1010		630	635	6	6	3410	3790	4310	1800	1815
4500	2285	2285	5385	5385	5770	5770	1450	1455	1060		630	635	6	6	3280	3650	4160	1820	1835
4800	2385	2385	5685	5685	6070	6070	1545	1550	1160		630	635	6	6	3020	3380	3870	1860	1875
5000	2485	2485	5880	5880	6265	6265	1645	1650	1260		630	635	6	6	2890	3260	3730	1900	1915
5400	2610	2610	6275	6275	6660	6660	1770	1775	1385		630	635	3	6	2550	2910	3350	1940	1955
6000	2850	2850	6875	6875	7260	7260	2010	2015	1625		630	635	3	6	2160	2510	2930	2090	2105
6500	3050	3050	7375	7375	7760	7760	2210	2215	1825		630	635	3	6	1870	2210	2620	2240	2255

J5.0XTLG(S6) DIMENSÕES DE TORRE

Altura máxima do garfo	Altura estendida			Elevação livre		Distância da carga	Inclinação da Torre		Capacidade à CC:600mm		Peso da Torre
	Altura recolhida	Sem protetor de carga	Com protetor de carga	Sem protetor de carga	LBR				Rodagem Simples Pneumática	Rodagem Dupla Pneumática	
	5T @ 600mm	5T @ 600mm	5T @ 600mm	5T @ 600mm	5T @ 600mm	5T @ 600mm	Frontal	Back	5T @ 600mm	5T @ 600mm	5T @ 600mm
	(mm)	(mm)	(mm)	(mm)	(mm)	(mm)	(°)	(°)	(kg)	(kg)	(kg)
TORRE 2 ESTÁGIOS DE ELEVÇÃO LIVRE LIMITADA (LFL)											
3000	2250	3855	4420	160	160	585	6	12	5000	5000	1440
3300	2400	4155	4720	160	160	585	6	12	5000	5000	1465
3500	2500	4355	4920	160	160	585	6	12	5000	5000	1490
3700	2600	4605	5170	160	160	585	6	12	5000	5000	1500
4000	2800	4855	5420	160	160	585	6	12	4880	5000	1550
4500	3050	5355	5920	160	160	585	6	6	4610	4550	1620
5000	3300	5855	6420	160	160	585	6	6	4030	3750	1670
5500	3600	6355	6920	160	160	585	3	6	3550	3350	1760
6000	3850	6855	7420	160	160	585	3	6	3080	2950	1810
TORRE 2 ESTÁGIOS DE ELEVÇÃO LIVRE TOTAL (FFL)											
3000	2250	3855	4410	1435	875	595	6	12	5000	5000	1550
3300	2400	4155	4710	1585	1025	595	6	12	5000	5000	1580
3500	2500	4355	4910	1685	1125	595	6	12	5000	5000	1600
3750	2625	4605	5160	1810	1250	595	6	12	5000	5000	1630
4000	2800	4855	5410	1985	1425	595	6	12	4770	5000	1670
TORRE 3 ESTÁGIOS DE ELEVÇÃO LIVRE TOTAL (FFL)											
4000	2110	4880	5425	1285	735	640	6	6	4560	4750	1890
4350	2235	5230	5775	1405	860	640	6	6	4200	4500	1930
4500	2285	5385	5930	1460	910	640	6	6	4050	4250	1950
4800	2385	5685	6230	1555	1010	640	6	6	3780	4000	1990
5000	2485	5880	6425	1655	1110	640	6	6	3640	3650	2030
5400	2610	6275	6820	1780	1235	640	3	6	3270	3350	2070
6000	2850	6875	7420	2020	1475	640	3	6	2870	2950	2220
6500	3050	7375	7920	2220	1675	640	3	6	2560	2650	2370

Nota: Para o deslizador lateral integrado, deduza 50 kg da capacidade apresentada na tabela. Todas as informações são com garfos de 1070mm; capacidades com pneus duplos estão disponíveis mediante solicitação. **HYSTER.COM**



CENTRAL DE RELACIONAMENTO • 0800 720-6677 • HYSTER.COM



/HYSTERBRASIL

Rev. 00-05/24-TLC.