

# SÉRIE H2.0-3.5A

---



**EMPILHADEIRAS GLP E DIESEL**  
**FICHA TÉCNICA DO PRODUTO**



[WWW.HYSTER.COM](http://WWW.HYSTER.COM)

# DIMENSÕES DA EMPILHADEIRA

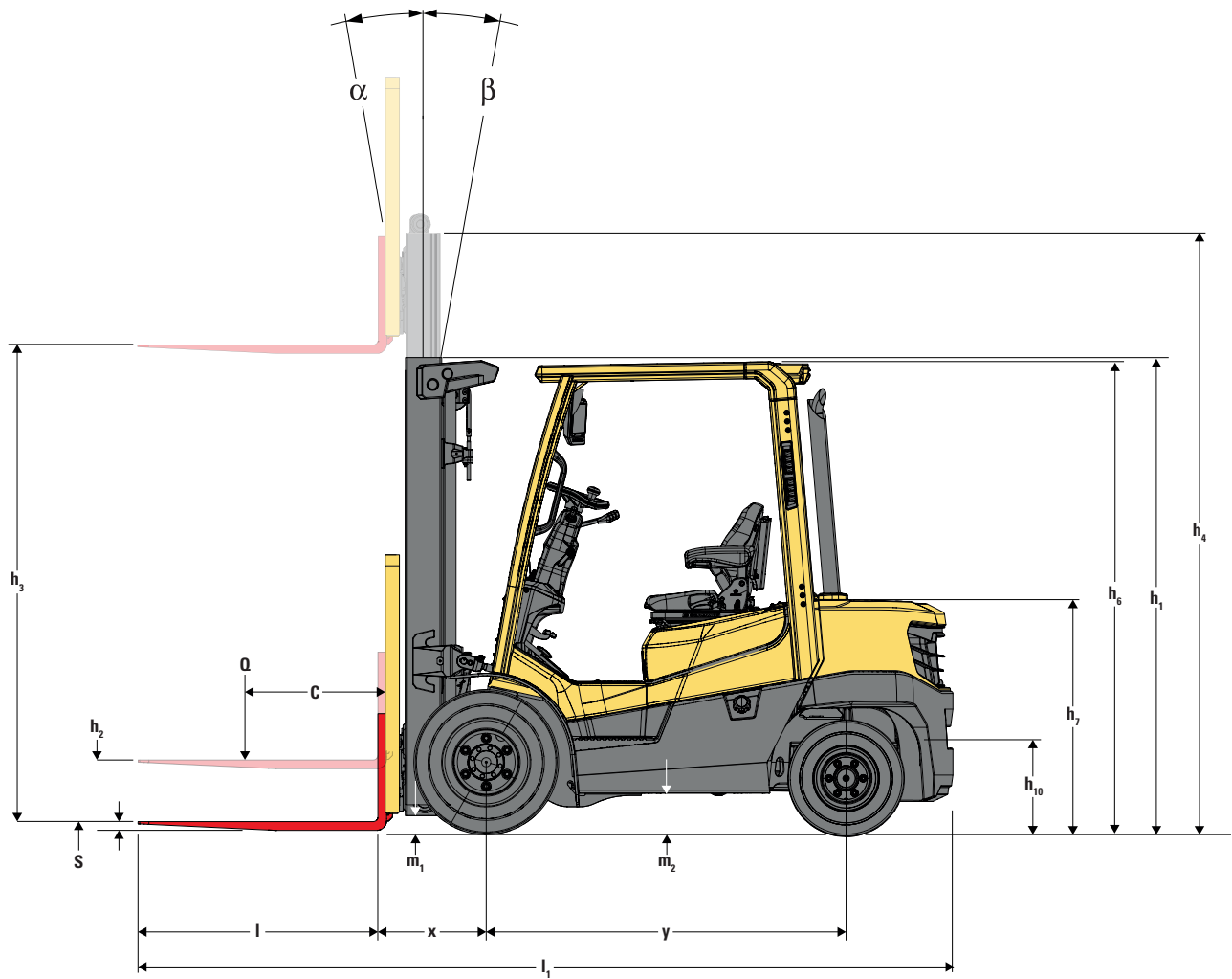

# DIMENSÕES DA EMPILHADEIRA

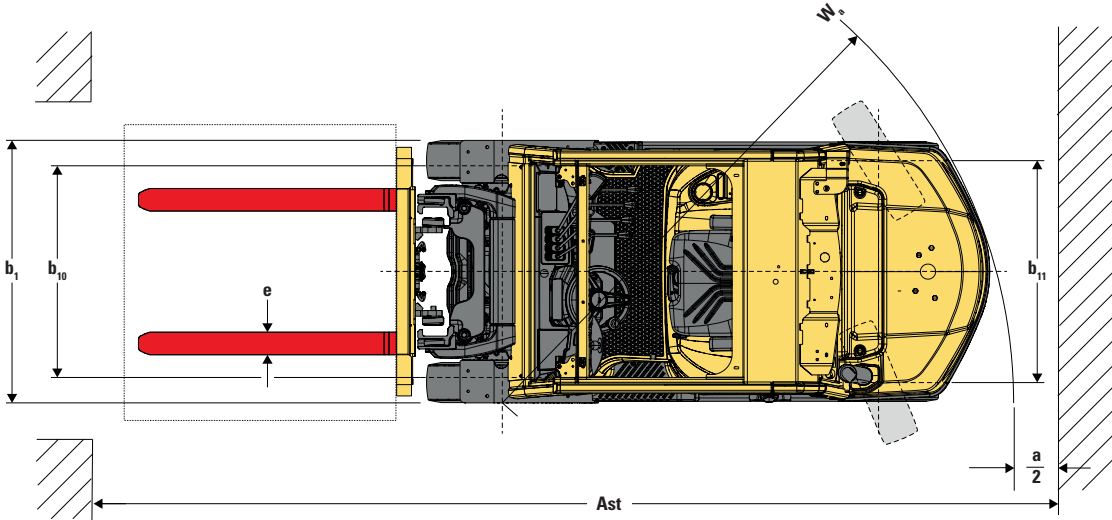

## H2.OA ESPECIFICAÇÕES DIESEL E GLP COM TRANSMISSÃO MECÂNICA

	Código	Descrição	Unidade		Valor	
			1	2	3	4
GERAL	1-1	Fabricante			HYSTER	
	1-2	Modelo			H2.OA	
	1-2-1	Motor			Yanmar 2.2L	Yanmar 3.0L
	1-2-2	Certificação de Emissão			Tier III	
	1-2-3	Transmissão			Powershift Mecânica	
	1-2-4	Tipo de Freio			Â Tambor	
	1-3	Tipo de Propulsão			GLP	Diesel
	1-4	Tipo de Condução			Sentado	
	1-5	Capacidade Nominal	Q	t	2,0	
	1-6	Centro de Carga	c	mm	500	
PESO	1-8	Distância da carga, centro do eixo de tração à face dos garfos	x	mm	475	
	1-9	Entre-eixos	y	mm	1650	
	2-1	Peso de Serviço		kg	3480	
RODAGEM	2-2	Peso por eixo, com carga Frente/Trás		kg	4815 / 665	
	2-3	Peso por eixo, sem carga Frente/Trás		kg	1630 / 1850	
	3-1	Pneus			Elástico	
	3-2	Dimensão do Pneu de Tração			7.00 X 12	
	3-3	Dimensão do Pneu de Direção			6.00 X 9	
	3-5	Número de Rodas Frente/Trás (X = tracionária)			2x / 2	
	3-6	Banda de Rodagem Frontal	b10	mm	976	
DIMENSÕES	3-7	Banda de Rodagem Traseira	b11	mm	980	
	4-1	Inclinação da Torre Frontal/Traseira	$\alpha / \beta$	( $^{\circ}$ )	6 / 10	
	4-2	Altura da Torre Recolhida	h1	mm	2010	
	4-3	Elevação Livre <sup>(1)</sup>	h2	mm	160	
	4-4	Altura de Elevação <sup>(1)</sup>	h3	mm	3000	
	4-5	Altura da Torre Estendida <sup>(2)</sup>	h4	mm	3575	
	4-7	Altura do Protetor do Operador	h6	mm	2150	
	4-8	Altura do assento <sup>(3)</sup>	h7	mm	1143	
	4-12	Altura do acoplamento	h10	mm	420	
	4-19	Comprimento Total	l1	mm	3605	
	4-20	Comprimento à face dos Garfos	l2	mm	2535	
	4-21	Largura Total (Rodagem Simples/Dupla)	b1	mm	1205 / 1590	
	4-22	Dimensão do Garfo	e//c	mm	40 X 122 X 1070	
	4-23	Tipo do Carro (ISO 2328)			II A	
	4-24	Largura do Carro <sup>(4)</sup>	b3	mm	1070	
	4-31	Altura do Solo, com carga, sob a torre	m1	mm	115	
	4-32	Altura do Solo, no centro do Entre-eixos	m2	mm	178	
	4-34	Corredor Operacional para Paletes 1000x1200mm (lado menor)	Ast	mm	3960	
	4-35	Raio de Giro Externo	Wa	mm	2285	
	4-36	Raio de Giro Interno	b13	mm	815	
PERFORMANCE	4-42	Altura do Solo ao Degrau		mm	430	
	4-43	Altura do Degrau ao Piso		mm	260	
	5-1	Velocidade Máxima de Deslocamento, com/sem carga		km/h	18 / 19	18 / 18
	5-1-1	Velocidade Máxima de Deslocamento, com/sem carga, em Reversão		km/h	18 / 19	18 / 18
	5-2	Velocidade de Elevação, com/sem carga <sup>(5)</sup>		m/s	0,51 / 0,54	
	5-3	Velocidade de Abaixamento, com/sem carga		m/s	0,43 / 0,43	0,43 / 0,40
	5-5	Força de Tração Máxima, com carga <sup>(6)</sup>		N	18500	16500
	5-7	Capacidade Máxima de Rampa, com/sem carga <sup>(7)</sup>		%	25 / 26	22 / 26
	5-9	Tempo de Aceleração, com/sem carga (a 15m)		s	4,5 / 4,0	4,4 / 4,0
	5-10	Freio de Serviço (acionamento)			Hidráulico	
MOTOR	7-1	Fabricante do Motor/Modelo			Yanmar 4TN88G/GN	Yanmar 4TNE94
	7-2	Potência Máxima do Motor (ISO 1585)		Kw	42	36
	7-3	Rotação da Máxima Potência		min-1	2500	2200
	7-4-1	Torque Máximo/Rotação		N.m/rpm	174 / 1690	162 / 1500
	7-4-2	Número de Cilindros / Cilindradas		n / cm <sup>3</sup>	4 / 2190	4 / 3053
	7-5	Consumo de Combustível (VDI 2198)		kg/h ou l/h	2,6	3
	7-6	Máxima Produtividade		cargas/h	80	73
ADICIONAIS	8-1	Tipo de Transmissão			Automática	
	10-1	Pressão de Operação para Acessórios		bar	175	
	10-2	Volume de Óleo para Acessórios <sup>(8)</sup>		l/min	64	
	10-3	Capacidade do Tanque Hidráulico		l	52	
	10-4	Capacidade do Tanque de Combustível		l	-	42
	10-7	Pressão Sonora ao Nível do Operador <sup>(9)</sup>		dB (A)	81,5	82
	10-8	Tipo do Acoplamento			Pino	

## H2.5A ESPECIFICAÇÕES DIESEL E GLP COM TRANSMISSÃO MECÂNICA

GERAL	1-1	Fabricante			HYSTER		
	1-2	Modelo			H2.5A		
	1-2-1	Motor			Yanmar 2.2L	Yanmar 3.0L	
	1-2-2	Certificação de Emissão			Tier III		
	1-2-3	Transmissão			Powershift Mecânica		
	1-2-4	Tipo de Freio			À Tambor		
	1-3	Tipo de Propulsão			GLP	Diesel	
	1-4	Tipo de Condução			Sentado		
	1-5	Capacidade Nominal	Q	t	2.5		
	1-6	Centro de Carga	c	mm	500		
PESO	1-8	Distância da carga, centro do eixo de tração à face dos garfos	x	mm	475		
	1-9	Entre-eixos	y	mm	1650		
	2-1	Peso de Serviço		kg	3865		
RODAGEM	2-2	Peso por eixo, com carga Frente/Trás		kg	5593 / 772		
	2-3	Peso por eixo, sem carga Frente/Trás		kg	1615 / 2250		
	3-1	Pneus			Elástico		
	3-2	Dimensão do Pneu de Tração			7.00 X 12		
	3-3	Dimensão do Pneu de Direção			6.00 X 9		
	3-5	Número de Rodas Frente/Trás (X = tracionária)			2x / 2		
	3-6	Banda de Rodagem Frontal	b10	mm	976		
DIMENSÕES	3-7	Banda de Rodagem Traseira	b11	mm	980		
	4-1	Inclinação da Torre Frontal/Traseira	$\alpha / \beta$	( $^{\circ}$ )	6 / 10		
	4-2	Altura da Torre Recolhida	h1	mm	2010		
	4-3	Elevação Livre <sup>(1)</sup>	h2	mm	160		
	4-4	Altura de Elevação <sup>(1)</sup>	h3	mm	3000		
	4-5	Altura da Torre Estendida <sup>(2)</sup>	h4	mm	3575		
	4-7	Altura do Protetor do Operador	h6	mm	2150		
	4-8	Altura do assento <sup>(3)</sup>	h7	mm	1143		
	4-12	Altura do acoplamento	h10	mm	420		
	4-19	Comprimento Total	l1	mm	3685		
	4-20	Comprimento à face dos Garfos	l2	mm	2615		
	4-21	Largura Total (Rodagem Simples/Dupla)	b1	mm	1205 / 1590		
	4-22	Dimensão do Garfo	e//c	mm	40 X 122 X 1070		
	4-23	Tipo do Carro (ISO 2328)			II A		
	4-24	Largura do Carro <sup>(4)</sup>	b3	mm	1070		
	4-31	Altura do Solo, com carga, sob a torre	m1	mm	115		
	4-32	Altura do Solo, no centro do Entre-eixos	m2	mm	178		
	4-34	Corredor Operacional para Paletes 1000x1200mm (lado menor)	Ast	mm	4032		
	4-35	Raio de Giro Externo	Wa	mm	2357		
	4-36	Raio de Giro Interno	b13	mm	815		
	4-42	Altura do Solo ao Degrau		mm	430		
	4-43	Altura do Degrau ao Piso		mm	260		
	PERFORMANCE	5-1	Velocidade Máxima de Deslocamento, com/sem carga		km/h	18 / 19	18 / 18
5-1-1		Velocidade Máxima de Deslocamento, com/sem carga, em Reversão		km/h	18 / 19	18 / 18	
5-2		Velocidade de Elevação, com/sem carga <sup>(5)</sup>		m/s	0,51 / 0,54		
5-3		Velocidade de Abaixamento, com/sem carga		m/s	0,45 / 0,41	0,45 / 0,42	
5-5		Força de Tração Máxima, com carga <sup>(6)</sup>		N	20000	18500	
5-7		Capacidade Máxima de Rampa, com/sem carga <sup>(7)</sup>		%	24 / 25	20 / 24	
5-9		Tempo de Aceleração, com/sem carga (a 15m)		s	4,6 / 4,1	4,5 / 4,1	
5-10		Freio de Serviço (acionamento)			Hidráulico		
MOTOR		7-1	Fabricante do Motor/Modelo			Yanmar 4TN88G/GN	Yanmar 4TN94L
		7-2	Potência Máxima do Motor (ISO 1585)		Kw	42	36
	7-3	Rotação da Máxima Potência		min-1	2500	2200	
	7-4-1	Torque Máximo/Rotação		N.m/rpm	174 / 1690	162 / 1500	
	7-4-2	Número de Cilindros / Cilindradas		n / cm <sup>3</sup>	4 / 2190	4 / 3053	
	7-5	Consumo de Combustível (VDI 2198)		kg/h ou l/h	2.8	3.3	
	7-6	Máxima Produtividade		cargas/h	78	70	
ADICIONAIS	8-1	Tipo de Transmissão			Automática		
	10-1	Pressão de Operação para Acessórios		bar	175		
	10-2	Volume de Óleo para Acessórios <sup>(8)</sup>		l/min	64		
	10-3	Capacidade do Tanque Hidráulico		l	52		
	10-4	Capacidade do Tanque de Combustível		l	-	42	
	10-7	Pressão Sonora ao Nível do Operador <sup>(9)</sup>		dB (A)	81.5	82	
	10-8	Tipo do Acoplamento			Pino		

## H3.OA ESPECIFICAÇÕES DIESEL E GLP COM TRANSMISSÃO MECÂNICA

GERAL	1-1	Fabricante			HYSTER		
	1-2	Modelo			H3.OA		
	1-2-1	Motor			Yanmar 2.2L	Yanmar 3.0L	
	1-2-2	Certificação de Emissão			Tier III		
	1-2-3	Transmissão			Powershift Mecânica		
	1-2-4	Tipo de Freio			À Tambor		
	1-3	Tipo de Propulsão			GLP	Diesel	
	1-4	Tipo de Condução			Sentado		
	1-5	Capacidade Nominal	Q	t	3,0		
	1-6	Centro de Carga	c	mm	500		
PESO	1-8	Distância da carga, centro do eixo de tração à face dos garfos	x	mm	490		
	1-9	Entre-eixos	y	mm	1700		
	2-1	Peso de Serviço		kg	4455		
	2-2	Peso por eixo, com carga Frente/Trás		kg	6545 / 910		
	2-3	Peso por eixo, sem carga Frente/Trás		kg	1795 / 2650		
	RODAGEM	3-1	Pneus			Elástico	
		3-2	Dimensão do Pneu de Tração			28 X 9 - 15	
		3-3	Dimensão do Pneu de Direção			6.5 X 10	
		3-5	Número de Rodas Frente/Trás (X = tracionária)			2x / 2	
		3-6	Banda de Rodagem Frontal	b10	mm	1004	
3-7		Banda de Rodagem Traseira	b11	mm	982		
DIMENSÕES		4-1	Inclinação da Torre Frontal/Traseira	$\alpha / \beta$	( $^{\circ}$ )	6 / 10	
	4-2	Altura da Torre Recolhida	h1	mm	2075		
	4-3	Elevação Livre <sup>(1)</sup>	h2	mm	175		
	4-4	Altura de Elevação <sup>(1)</sup>	h3	mm	3000		
	4-5	Altura da Torre Estendida <sup>(2)</sup>	h4	mm	3640		
	4-7	Altura do Protetor do Operador	h6	mm	2175		
	4-8	Altura do assento <sup>(3)</sup>	h7	mm	1168		
	4-12	Altura do acoplamento	h10	mm	445		
	4-19	Comprimento Total	l1	mm	3800		
	4-20	Comprimento à face dos Garfos	l2	mm	2730		
	4-21	Largura Total (Rodagem Simples/Dupla)	b1	mm	1232 / 1730		
	4-22	Dimensão do Garfo	e//c	mm	45 X 122 X 1070		
	4-23	Tipo do Carro (ISO 2328)			III A		
	4-24	Largura do Carro <sup>(4)</sup>	b3	mm	1070		
	4-31	Altura do Solo, com carga, sob a torre	m1	mm	130		
	4-32	Altura do Solo, no centro do Entre-eixos	m2	mm	203		
	4-34	Corredor Operacional para Paletes 1000x1200mm (lado menor)	Ast	mm	4151		
	4-35	Raio de Giro Externo	Wa	mm	2461		
	4-36	Raio de Giro Interno	b13	mm	825		
	4-42	Altura do Solo ao Degrau		mm	455		
4-43	Altura do Degrau ao Piso		mm	260			
PERFORMANCE	5-1	Velocidade Máxima de Deslocamento, com/sem carga		km/h	19/20	18/19	
	5-1-1	Velocidade Máxima de Deslocamento, com/sem carga, em Reversão		km/h	19/20	18/19	
	5-2	Velocidade de Elevação, com/sem carga <sup>(5)</sup>		m/s	0,40 / 0,43		
	5-3	Velocidade de Abaixamento, com/sem carga		m/s	0,45 / 0,38	0,40 / 0,38	
	5-5	Força de Tração Máxima, com carga <sup>(6)</sup>		N	18000	19000	
	5-7	Capacidade Máxima de Rampa, com/sem carga <sup>(7)</sup>		%	21 / 25	23 / 26	
	5-9	Tempo de Aceleração, com/sem carga (a 15m)		s	4,6 / 4,1	4,5 / 4,1	
	5-10	Freio de Serviço (acionamento)			Hidráulico		
	MOTOR	7-1	Fabricante do Motor/Modelo			Yanmar 4TN88G/GN	Yanmar 4TNE98
		7-2	Potência Máxima do Motor (ISO 1585)		Kw	42	
7-3		Rotação da Máxima Potência		min-1	2500	2300	
7-4-1		Torque Máximo/Rotação		N.m/rpm	174 / 1690	190 / 1700	
7-4-2		Número de Cilindros / Cilindradas		n / cm <sup>3</sup>	4 / 2190	4 / 3319	
7-5		Consumo de Combustível (VDI 2198)		kg/h ou l/h	3,8	4	
7-6		Máxima Produtividade		cargas/h	73	77	
ADICIONAIS	8-1	Tipo de Transmissão			Automática		
	10-1	Pressão de Operação para Acessórios		bar	175		
	10-2	Volume de Óleo para Acessórios <sup>(8)</sup>		l/min	64		
	10-3	Capacidade do Tanque Hidráulico		l	52		
	10-4	Capacidade do Tanque de Combustível		l	-	42	
	10-7	Pressão Sonora ao Nível do Operador <sup>(9)</sup>		dB (A)	81,5	83	
	10-8	Tipo do Acoplamento			Pino		

## H3.5A ESPECIFICAÇÕES DIESEL E GLP COM TRANSMISSÃO MECÂNICA

GERAL	1-1	Fabricante			HYSTER		
	1-2	Modelo			H3.5A		
	1-2-1	Motor			Yanmar 2.2L	Yanmar 3.0L	
	1-2-2	Certificação de Emissão			Tier III		
	1-2-3	Transmissão			Powershift Mecânica		
	1-2-4	Tipo de Freio			À Tambor		
	1-3	Tipo de Propulsão			GLP	Diesel	
	1-4	Tipo de Condução			Sentado		
	1-5	Capacidade Nominal	Q	t	3.5		
	1-6	Centro de Carga	c	mm	500		
PESO	1-8	Distância da carga, centro do eixo de tração à face dos garfos	x	mm	490		
	1-9	Entre-eixos	y	mm	1700		
	2-1	Peso de Serviço		kg	4880		
RODAGEM	2-2	Peso por eixo, com carga Frente/Trás		kg	7380 / 1000		
	2-3	Peso por eixo, sem carga Frente/Trás		kg	1800 / 3070		
	3-1	Pneus			Elástico		
	3-2	Dimensão do Pneu de Tração			28 X 9 - 15		
	3-3	Dimensão do Pneu de Direção			6.5 X 10		
	3-5	Número de Rodas Frente/Trás (X = tracionária)			2x / 2		
	3-6	Banda de Rodagem Frontal	b10	mm	1004		
DIMENSÕES	3-7	Banda de Rodagem Traseira	b11	mm	982		
	4-1	Inclinação da Torre Frontal/Traseira	$\alpha / \beta$	( $^{\circ}$ )	6 / 10		
	4-2	Altura da Torre Recolhida	h1	mm	2150		
	4-3	Elevação Livre <sup>(1)</sup>	h2	mm	175		
	4-4	Altura de Elevação <sup>(1)</sup>	h3	mm	3000		
	4-5	Altura da Torre Estendida <sup>(2)</sup>	h4	mm	3700		
	4-7	Altura do Protetor do Operador	h6	mm	2175		
	4-8	Altura do assento <sup>(3)</sup>	h7	mm	1168		
	4-12	Altura do acoplamento	h10	mm	445		
	4-19	Comprimento Total	l1	mm	3890		
	4-20	Comprimento à face dos Garfos	l2	mm	2820		
	4-21	Largura Total (Rodagem Simples/Dupla)	b1	mm	1232 / 1730		
	4-22	Dimensão do Garfo	e//c	mm	50 X 122 X 1070		
	4-23	Tipo do Carro (ISO 2328)			III A		
	4-24	Largura do Carro <sup>(4)</sup>	b3	mm	1070		
	4-31	Altura do Solo, com carga, sob a torre	m1	mm	130		
	4-32	Altura do Solo, no centro do Entre-eixos	m2	mm	203		
	4-34	Corredor Operacional para Paletes 1000x1200mm (lado menor)	Ast	mm	4244		
	4-35	Raio de Giro Externo	Wa	mm	2534		
	4-36	Raio de Giro Interno	b13	mm	825		
	4-42	Altura do Solo ao Degrau		mm	462		
4-43	Altura do Degrau ao Piso		mm	260			
PERFORMANCE	5-1	Velocidade Máxima de Deslocamento, com/sem carga		km/h	19/20	18/19	
	5-1-1	Velocidade Máxima de Deslocamento, com/sem carga, em Reversão		km/h	19/20	18/19	
	5-2	Velocidade de Elevação, com/sem carga <sup>(5)</sup>		m/s	0,40 / 0,43	0,37 / 0,40	
	5-3	Velocidade de Abaixamento, com/sem carga		m/s	0,45 / 0,38		
	5-5	Força de Tração Máxima, com carga <sup>(6)</sup>		N	20000	21000	
	5-7	Capacidade Máxima de Rampa, com/sem carga <sup>(7)</sup>		%	19 / 25	20 / 25	
	5-9	Tempo de Aceleração, com/sem carga (a 15m)		s	5,8 / 4,7	4,8 / 4,2	
	5-10	Freio de Serviço (acionamento)			Hidráulico		
	MOTOR	7-1	Fabricante do Motor/Modelo			Yanmar 4TN88G/GN	Yanmar 4TNE98
		7-2	Potência Máxima do Motor (ISO 1585)		Kw	42	
7-3		Rotação da Máxima Potência		min-1	2500	2300	
7-4-1		Torque Máximo/Rotação		N.m/rpm	174 / 1690	190 / 1700	
7-4-2		Número de Cilindros / Cilindradas		n / cm <sup>3</sup>	4 / 2190	4 / 3319	
7-5		Consumo de Combustível (VDI 2198)		kg/h ou l/h	3.9	4.9	
7-6		Máxima Produtividade		cargas/h	73	74	
ADICIONAIS	8-1	Tipo de Transmissão			Automática		
	10-1	Pressão de Operação para Acessórios		bar	175		
	10-2	Volume de Óleo para Acessórios <sup>(8)</sup>		l/min	64		
	10-3	Capacidade do Tanque Hidráulico		l	52		
	10-4	Capacidade do Tanque de Combustível		l	-	42	
	10-7	Pressão Sonora ao Nível do Operador <sup>(9)</sup>		dB (A)	78	84	
	10-8	Tipo do Acoplamento			Pino		

## H2.OA ESPECIFICAÇÕES DIESEL E GLP COM TRANSMISSÃO ELETRÔNICA

	Código	Descrição	Unidade	Hyster H3.0A			
				GLP	Diesel		
GERAL	1-1	Fabricante		HYSTER			
	1-2	Modelo		H3.0A			
	1-2-1	Motor		Yanmar 2.2L	Yanmar 3.0L		
	1-2-2	Certificação de Emissão		Tier III			
	1-2-3	Transmissão		Powershift Eletrônica / Duramatch® 1-vel			
	1-2-4	Tipo de Freio		À Tambor			
	1-3	Tipo de Propulsão		GLP	Diesel		
	1-4	Tipo de Condução		Sentado			
	1-5	Capacidade Nominal	Q	t	2,0		
	1-6	Centro de Carga	c	mm	500		
PESO	1-8	Distância da carga, centro do eixo de tração à face dos garfos	x	mm	470		
	1-9	Entre-eixos	y	mm	1650		
	2-1	Peso de Serviço		kg	3613		
RODAGEM	2-2	Peso por eixo, com carga Frente/Trás		kg	4981 / 632		
	2-3	Peso por eixo, sem carga Frente/Trás		kg	1805 / 1808		
	3-1	Pneus			Elástico		
	3-2	Dimensão do Pneu de Tração			7.00 X 12		
	3-3	Dimensão do Pneu de Direção			6.00 X 9		
	3-5	Número de Rodas Frente/Trás (X = tracionária)			2x / 2		
	3-6	Banda de Rodagem Frontal	b10	mm	983		
DIMENSÕES	3-7	Banda de Rodagem Traseira	b11	mm	958		
	4-1	Inclinação da Torre Frontal/Traseira	$\alpha / \beta$	( $^{\circ}$ )	6 / 6		
	4-2	Altura da Torre Recolhida	h1	mm	2570		
	4-3	Elevação Livre <sup>(1)</sup>	h2	mm	50		
	4-4	Altura de Elevação <sup>(1)</sup>	h3	mm	3900		
	4-5	Altura da Torre Estendida <sup>(2)</sup>	h4	mm	4500		
	4-7	Altura do Protetor do Operador	h6	mm	2160		
	4-8	Altura do assento <sup>(3)</sup>	h7	mm	1145		
	4-12	Altura do acoplamento	h10	mm	440		
	4-19	Comprimento Total	l1	mm	3534		
	4-20	Comprimento à face dos Garfos	l2	mm	2534		
	4-21	Largura Total (Rodagem Simples/Dupla)	b1	mm	1160 / 1280 / 1542		
	4-22	Dimensão do Garfo	e//c	mm	40 X 100 X 1000		
	4-23	Tipo do Carro (ISO 2328)			II A		
	4-24	Largura do Carro <sup>(4)</sup>	b3	mm	1070		
	4-31	Altura do Solo, com carga, sob a torre	m1	mm	130		
	4-32	Altura do Solo, no centro do Entre-eixos	m2	mm	160		
	4-34	Corredor Operacional para Paletes 1000x1200mm (lado menor)	Ast	mm	3861		
	4-35	Raio de Giro Externo	Wa	mm	2191		
	4-36	Raio de Giro Interno	b13	mm	640		
	4-42	Altura do Solo ao Degrau		mm	440		
	4-43	Altura do Degrau ao Piso		mm	250		
	PERFORMANCE	5-1	Velocidade Máxima de Deslocamento, com/sem carga	km/h	18,5 / 18,7	17,5 / 17,8	
5-1-1		Velocidade Máxima de Deslocamento, com/sem carga, em Reversão	km/h	18,8 / 19,0	17,7 / 18,1		
5-2		Velocidade de Elevação, com/sem carga <sup>(5)</sup>	m/s	0,61 / 0,65	0,60 / 0,65		
5-3		Velocidade de Abaixamento, com/sem carga	m/s	0,58 / 0,50	0,58 / 0,49		
5-5		Força de Tração Máxima, com carga <sup>(6)</sup>	N	17304	15233		
5-7		Capacidade Máxima de Rampa, com/sem carga <sup>(7)</sup>	%	33 / 30	29 / 30		
5-9		Tempo de Aceleração, com/sem carga (a 15m)	s	5,4 / 4,3	5,1 / 4,5		
5-10		Freio de Serviço (acionamento)			Hidráulico		
MOTOR		7-1	Fabricante do Motor/Modelo		Yanmar 4TN88G/GN	Yanmar 4TNE94	
		7-2	Potência Máxima do Motor (ISO 1585)	Kw	42	34	
	7-3	Rotação da Máxima Potência	min-1	2500	2200		
	7-4-1	Torque Máximo/Rotação	N.m/rpm	174 / 1690	162 / 1500		
	7-4-2	Número de Cilindros / Cilindradas	n / cm <sup>3</sup>	4 / 2190	4 / 3053		
	7-5	Consumo de Combustível (VDI 2198)	kg/h ou l/h	2,4 / 2,2	3,2 / 2,7		
	7-6	Máxima Produtividade	cargas/h	96 / 85	-		
ADICIONAIS	8-1	Tipo de Transmissão		Automática			
	10-1	Pressão de Operação para Acessórios	bar	180			
	10-2	Volume de Óleo para Acessórios <sup>(8)</sup>	l/min	60			
	10-3	Capacidade do Tanque Hidráulico	l	40,6			
	10-4	Capacidade do Tanque de Combustível	l	-	39,9		
	10-7	Pressão Sonora ao Nível do Operador <sup>(9)</sup>	dB (A)	77	82		
	10-8	Tipo do Acoplamento			Pino		



## H2.5A ESPECIFICAÇÕES DIESEL E GLP COM TRANSMISSÃO ELETRÔNICA

GERAL	1-1	Fabricante			HYSTER		
	1-2	Modelo			H2.5A		
	1-2-1	Motor			Yanmar 2.2L	Yanmar 3.0L	
	1-2-2	Certificação de Emissão			Tier III		
	1-2-3	Transmissão			Powershift Eletrônica / Duramatch® 1-vel		
	1-2-4	Tipo de Freio			À Tambor		
	1-3	Tipo de Propulsão			GLP	Diesel	
	1-4	Tipo de Condução			Sentado		
	1-5	Capacidade Nominal	Q	t	2.5		
	1-6	Centro de Carga	c	mm	500		
PESO	1-8	Distância da carga, centro do eixo de tração à face dos garfos	x	mm	470		
	1-9	Entre-eixos	y	mm	1650		
	2-1	Peso de Serviço		kg	3390		
	2-2	Peso por eixo, com carga Frente/Trás		kg	5698 / 792		
	2-3	Peso por eixo, sem carga Frente/Trás		kg	1728 / 2262		
	RODAGEM	3-1	Pneus			Elástico	
		3-2	Dimensão do Pneu de Tração			7.00 X 12	
		3-3	Dimensão do Pneu de Direção			6.00 X 9	
		3-5	Número de Rodas Frente/Trás (X = tracionária)			2x / 2	
		3-6	Banda de Rodagem Frontal	b10	mm	983	
3-7		Banda de Rodagem Traseira	b11	mm	958		
DIMENSÕES		4-1	Inclinação da Torre Frontal/Traseira	$\alpha / \beta$	( $^{\circ}$ )	6 / 6	
	4-2	Altura da Torre Recolhida	h1	mm	2570		
	4-3	Elevação Livre <sup>(1)</sup>	h2	mm	50		
	4-4	Altura de Elevação <sup>(1)</sup>	h3	mm	3900		
	4-5	Altura da Torre Estendida <sup>(2)</sup>	h4	mm	4500		
	4-7	Altura do Protetor do Operador	h6	mm	2160		
	4-8	Altura do assento <sup>(3)</sup>	h7	mm	1145		
	4-12	Altura do acoplamento	h10	mm	440		
	4-19	Comprimento Total	l1	mm	3610		
	4-20	Comprimento à face dos Garfos	l2	mm	2610		
	4-21	Largura Total (Rodagem Simples/Dupla)	b1	mm	1160 / 1280 / 1542		
	4-22	Dimensão do Garfo	e//c	mm	40 X 100 X 1000		
	4-23	Tipo do Carro (ISO 2328)			II A		
	4-24	Largura do Carro <sup>(4)</sup>	b3	mm	1070		
	4-31	Altura do Solo, com carga, sob a torre	m1	mm	130		
	4-32	Altura do Solo, no centro do Entre-eixos	m2	mm	160		
	4-34	Corredor Operacional para Paletes 1000x1200mm (lado menor)	Ast	mm	3933		
	4-35	Raio de Giro Externo	Wa	mm	2263		
	PERFORMANCE	4-36	Raio de Giro Interno	b13	mm	640	
		4-42	Altura do Solo ao Degrau		mm	440	
4-43		Altura do Degrau ao Piso		mm	250		
5-1		Velocidade Máxima de Deslocamento, com/sem carga		km/h	18,4 / 18,7	17,3 / 17,8	
5-1-1		Velocidade Máxima de Deslocamento, com/sem carga, em Reversão		km/h	18,7 / 19,0	17,6 / 18,1	
5-2		Velocidade de Elevação, com/sem carga <sup>(5)</sup>		m/s	0,60 / 0,65	0,59 / 0,65	
5-3		Velocidade de Abaixamento, com/sem carga		m/s	0,58 / 0,50	0,58 / 0,49	
5-5		Força de Tração Máxima, com carga <sup>(6)</sup>		N	17145	15074	
5-7		Capacidade Máxima de Rampa, com/sem carga <sup>(7)</sup>		%	28 / 26	24 / 26	
5-9		Tempo de Aceleração, com/sem carga (a 15m)		s	5,9 / 4,5	5,3 / 4,9	
MOTOR	5-10	Freio de Serviço (acionamento)			Hidráulico		
	7-1	Fabricante do Motor/Modelo			Yanmar 4TN88G/GN	Yanmar 4TNE94	
	7-2	Potência Máxima do Motor (ISO 1585)		Kw	42	34	
	7-3	Rotação da Máxima Potência		min-1	2500	2200	
	7-4-1	Torque Máximo/Rotação		N.m/rpm	174 / 1690	162 / 1500	
	7-4-2	Número de Cilindros / Cilindradas		n / cm <sup>3</sup>	4 / 2190	4 / 3053	
	7-5	Consumo de Combustível (VDI 2198)		kg/h ou l/h	2,7 / 2,5	3,5 / 3,1	
ADICIONAIS	7-6	Máxima Produtividade		cargas/h	96/85	-	
	8-1	Tipo de Transmissão			Automática		
	10-1	Pressão de Operação para Acessórios		bar	180		
	10-2	Volume de Óleo para Acessórios <sup>(8)</sup>		l/min	60		
	10-3	Capacidade do Tanque Hidráulico		l	40.6		
	10-4	Capacidade do Tanque de Combustível		l	-	39.9	
	10-7	Pressão Sonora ao Nível do Operador <sup>(9)</sup>		dB (A)	77	82	
	10-8	Tipo do Acoplamento			Pino		

# H2.5A6 ESPECIFICAÇÕES DIESEL E GLP COM TRANSMISSÃO ELETRÔNICA

	Código	Descrição	Unidade		Valor		
			1	2	1	2	
GERAL	1-1	Fabricante			HYSTER		
	1-2	Modelo			H2.5A6		
	1-2-1	Motor			Yanmar 2.2L	Yanmar 3.0L	
	1-2-2	Certificação de Emissão			Tier III		
	1-2-3	Transmissão			Powershift Eletrônica / Duramatch® 1-vel		
	1-2-4	Tipo de Freio			À Tambor		
	1-3	Tipo de Propulsão			GLP	Diesel	
	1-4	Tipo de Condução			Sentado		
	1-5	Capacidade Nominal	Q	t	2.5		
	1-6	Centro de Carga	c	mm	600		
PESO	1-8	Distância da carga, centro do eixo de tração à face dos garfos	x	mm	495		
	1-9	Entre-eixos	y	mm	1700		
	2-1	Peso de Serviço		kg	4292		
	2-2	Peso por eixo, com carga Frente/Trás		kg	5900 / 921		
	2-3	Peso por eixo, sem carga Frente/Trás		kg	1778 / 2514		
	RODAGEM	3-1	Pneus			Elástico	
		3-2	Dimensão do Pneu de Tração			28 X 9 - 15	
		3-3	Dimensão do Pneu de Direção			6.5 X 10	
		3-5	Número de Rodas Frente/Trás (X = tracionária)			2x / 2	
		3-6	Banda de Rodagem Frontal	b10	mm	959	
3-7		Banda de Rodagem Traseira	b11	mm	958		
DIMENSÕES		4-1	Inclinação da Torre Frontal/Traseira	$\alpha / \beta$	( $^{\circ}$ )	6 / 6	
	4-2	Altura da Torre Recolhida	h1	mm	2592		
	4-3	Elevação Livre <sup>(1)</sup>	h2	mm	50		
	4-4	Altura de Elevação <sup>(1)</sup>	h3	mm	3900		
	4-5	Altura da Torre Estendida <sup>(2)</sup>	h4	mm	4500		
	4-7	Altura do Protetor do Operador	h6	mm	2182		
	4-8	Altura do assento <sup>(3)</sup>	h7	mm	1167		
	4-12	Altura do acoplamento	h10	mm	452		
	4-19	Comprimento Total	l1	mm	3714		
	4-20	Comprimento à face dos Garfos	l2	mm	2714		
	4-21	Largura Total (Rodagem Simples/Dupla)	b1	mm	1186 / 1353 / 1545		
	4-22	Dimensão do Garfo	e//c	mm	50 X 120 X 1000		
	4-23	Tipo do Carro (ISO 2328)			II A		
	4-24	Largura do Carro <sup>(4)</sup>	b3	mm	1070		
	4-31	Altura do Solo, com carga, sob a torre	m1	mm	152		
	4-32	Altura do Solo, no centro do Entre-eixos	m2	mm	182		
	4-34	Corredor Operacional para Paletes 1000x1200mm (lado menor)	Ast	mm	4027		
	4-35	Raio de Giro Externo	Wa	mm	2333		
	4-36	Raio de Giro Interno	b13	mm	660		
	PERFORMANCE	4-42	Altura do Solo ao Degrau		mm	462	
4-43		Altura do Degrau ao Piso		mm	250		
5-1		Velocidade Máxima de Deslocamento, com/sem carga		km/h	18,5 / 18,7		
5-1-1		Velocidade Máxima de Deslocamento, com/sem carga, em Reversão		km/h	18,8 / 19,0		
5-2		Velocidade de Elevação, com/sem carga <sup>(5)</sup>		m/s	0,60 / 0,65	0,58 / 0,65	
5-3		Velocidade de Abaixamento, com/sem carga		m/s	0,58 / 0,50	0,58 / 0,49	
5-5		Força de Tração Máxima, com carga <sup>(6)</sup>		N	16920	20021	
5-7		Capacidade Máxima de Rampa, com/sem carga <sup>(7)</sup>		%	26 / 25	31 / 25	
5-9		Tempo de Aceleração, com/sem carga (a 15m)		s	5,1 / 4,5		
5-10		Freio de Serviço (acionamento)			Hidráulico		
MOTOR	7-1	Fabricante do Motor/Modelo			Yanmar 4TN88G/GN	Yanmar 4TNE98	
	7-2	Potência Máxima do Motor (ISO 1585)		Kw	42		
	7-3	Rotação da Máxima Potência		min-1	2500	2300	
	7-4-1	Torque Máximo/Rotação		N.m/rpm	174 / 1690	200 / 1700	
	7-4-2	Número de Cilindros / Cilindradas		n / cm <sup>3</sup>	4 / 2190	4 / 3319	
	7-5	Consumo de Combustível (VDI 2198)		kg/h ou l/h	2,8 / 2,6	3,8 / 3,4	
	7-6	Máxima Produtividade		cargas/h	96 / 85	-	
ADICIONAIS	8-1	Tipo de Transmissão			Automática		
	10-1	Pressão de Operação para Acessórios		bar	180		
	10-2	Volume de Óleo para Acessórios <sup>(8)</sup>		l/min	60		
	10-3	Capacidade do Tanque Hidráulico		l	40.6		
	10-4	Capacidade do Tanque de Combustível		l	-	39.9	
	10-7	Pressão Sonora ao Nível do Operador <sup>(9)</sup>		dB (A)	77	82	
	10-8	Tipo do Acoplamento			Pino		

## H3.OA ESPECIFICAÇÕES DIESEL E GLP COM TRANSMISSÃO ELETRÔNICA

CATEGORIA	CÓDIGO	DESCRIÇÃO	UNIDADE	VALORES		
				GLP	DIESEL	
GERAL	1-1	Fabricante		HYSTER		
	1-2	Modelo		H3.OA		
	1-2-1	Motor		Yanmar 2.2L	Yanmar 3.0L	
	1-2-2	Certificação de Emissão		Tier III		
	1-2-3	Transmissão		Powershift Eletrônica / Duramatch® 1-vel		
	1-2-4	Tipo de Freio		À Tambor		
	1-3	Tipo de Propulsão		GLP	Diesel	
	1-4	Tipo de Condução		Sentado		
	1-5	Capacidade Nominal	Q	t	3,0	
	1-6	Centro de Carga	c	mm	500	
PESO	1-8	Distância da carga, centro do eixo de tração à face dos garfos	x	mm	495	
	1-9	Entre-eixos	y	mm	1700	
	2-1	Peso de Serviço		kg	4642	
	2-2	Peso por eixo, com carga Frente/Trás		kg	6635 / 1007	
	2-3	Peso por eixo, sem carga Frente/Trás		kg	1880 / 2762	
	RODAGEM	3-1	Pneus		Elástico	
		3-2	Dimensão do Pneu de Tração		28 X 9 - 15	
		3-3	Dimensão do Pneu de Direção		6.5 X 10	
		3-5	Número de Rodas Frente/Trás (X = tracionária)		2x / 2	
		3-6	Banda de Rodagem Frontal	b10	mm	959
3-7		Banda de Rodagem Traseira	b11	mm	958	
DIMENSÕES		4-1	Inclinação da Torre Frontal/Traseira	$\alpha / \beta$	( $^{\circ}$ )	6 / 6
	4-2	Altura da Torre Recolhida	h1	mm	2692	
	4-3	Elevação Livre <sup>(1)</sup>	h2	mm	50	
	4-4	Altura de Elevação <sup>(1)</sup>	h3	mm	3880	
	4-5	Altura da Torre Estendida <sup>(2)</sup>	h4	mm	4552	
	4-7	Altura do Protetor do Operador	h6	mm	2182	
	4-8	Altura do assento <sup>(3)</sup>	h7	mm	1167	
	4-12	Altura do acoplamento	h10	mm	462	
	4-19	Comprimento Total	l1	mm	3746	
	4-20	Comprimento à face dos Garfos	l2	mm	2746	
	4-21	Largura Total (Rodagem Simples/Dupla)	b1	mm	1186 / 1353 / 1545	
	4-22	Dimensão do Garfo	e//c	mm	50 X 120 X 1000	
	4-23	Tipo do Carro (ISO 2328)			III A	
	4-24	Largura do Carro <sup>(4)</sup>	b3	mm	1070	
	4-31	Altura do Solo, com carga, sob a torre	m1	mm	152	
	4-32	Altura do Solo, no centro do Entre-eixos	m2	mm	182	
	4-34	Corredor Operacional para Paletes 1000x1200mm (lado menor)	Ast	mm	4069	
	4-35	Raio de Giro Externo	Wa	mm	2374	
	4-36	Raio de Giro Interno	b13	mm	660	
	PERFORMANCE	4-42	Altura do Solo ao Degrau		mm	462
4-43		Altura do Degrau ao Piso		mm	250	
5-1		Velocidade Máxima de Deslocamento, com/sem carga		km/h	18,4 / 18,6	
5-1-1		Velocidade Máxima de Deslocamento, com/sem carga, em Reversão		km/h	18,7 / 18,9	
5-2		Velocidade de Elevação, com/sem carga <sup>(5)</sup>		m/s	0,56 / 0,61	0,51 / 0,57
5-3		Velocidade de Abaixamento, com/sem carga		m/s	0,58 / 0,53	
5-5		Força de Tração Máxima, com carga <sup>(6)</sup>		N	16766	19867
5-7		Capacidade Máxima de Rampa, com/sem carga <sup>(7)</sup>		%	23 / 24	27 / 24
5-9		Tempo de Aceleração, com/sem carga (a 15m)		s	5,2 / 4,5	
5-10		Freio de Serviço (acionamento)			Hidráulico	
MOTOR	7-1	Fabricante do Motor/Modelo		Yanmar 4TN88G/GN	Yanmar 4TNE98	
	7-2	Potência Máxima do Motor (ISO 1585)		Kw	42	
	7-3	Rotação da Máxima Potência		min-1	2500	2300
	7-4-1	Torque Máximo/Rotação		N.m/rpm	174 / 1690	190 / 1700
	7-4-2	Número de Cilindros / Cilindradas		n / cm <sup>3</sup>	4 / 2190	4 / 3319
	7-5	Consumo de Combustível (VDI 2198)		kg/h ou l/h	3,2 / 2,9	4,3 / 3,8
	7-6	Máxima Produtividade		cargas/h	95 / 84	-
ADICIONAIS	8-1	Tipo de Transmissão			Automática	
	10-1	Pressão de Operação para Acessórios		bar	180	
	10-2	Volume de Óleo para Acessórios <sup>(8)</sup>		l/min	60	
	10-3	Capacidade do Tanque Hidráulico		l	40,6	
	10-4	Capacidade do Tanque de Combustível		l	-	39,9
	10-7	Pressão Sonora ao Nível do Operador <sup>(9)</sup>		dB (A)	77	82
	10-8	Tipo do Acoplamento			Pino	

# H3.5A ESPECIFICAÇÕES DIESEL E GLP COM TRANSMISSÃO ELETRÔNICA

CATEGORIA	CÓDIGO	DESCRIÇÃO	UNIDADE	VALORES			
				GLP	DIESEL		
GERAL	1-1	Fabricante		HYSTER			
	1-2	Modelo		H3.5A			
	1-2-1	Motor		Yanmar 2.2L	Yanmar 3.0L		
	1-2-2	Certificação de Emissão		Tier III			
	1-2-3	Transmissão		Powershift Eletrônica / Duramatch® 1-vel			
	1-2-4	Tipo de Freio		À Tambor			
	1-3	Tipo de Propulsão		GLP	Diesel		
	1-4	Tipo de Condução		Sentado			
	1-5	Capacidade Nominal	Q	t	3.5		
	1-6	Centro de Carga	c	mm	500		
PESO	1-8	Distância da carga, centro do eixo de tração à face dos garfos	x	mm	495		
	1-9	Entre-eixos	y	mm	1700		
	2-1	Peso de Serviço		kg	4910		
	2-2	Peso por eixo, com carga Frente/Trás		kg	7230 / 1180		
	2-3	Peso por eixo, sem carga Frente/Trás		kg	1683 / 3227		
	RODAGEM	3-1	Pneus		Elástico		
		3-2	Dimensão do Pneu de Tração		28 X 9 - 15		
		3-3	Dimensão do Pneu de Direção		6.5 X 10		
		3-5	Número de Rodas Frente/Trás (X = tracionária)		2x / 2		
		3-6	Banda de Rodagem Frontal	b10	mm	959	
3-7		Banda de Rodagem Traseira	b11	mm	958		
DIMENSÕES		4-1	Inclinação da Torre Frontal/Traseira	$\alpha / \beta$	( $^{\circ}$ )	6 / 6	
	4-2	Altura da Torre Recolhida	h1	mm	2692		
	4-3	Elevação Livre (1)	h2	mm	50		
	4-4	Altura de Elevação (1)	h3	mm	3880		
	4-5	Altura da Torre Estendida (2)	h4	mm	4552		
	4-7	Altura do Protetor do Operador	h6	mm	2182		
	4-8	Altura do assento (3)	h7	mm	1167		
	4-12	Altura do acoplamento	h10	mm	462		
	4-19	Comprimento Total	l1	mm	3813		
	4-20	Comprimento à face dos Garfos	l2	mm	2813		
	4-21	Largura Total (Rodagem Simples/Dupla)	b1	mm	1186 / 1353 / 1545		
	4-22	Dimensão do Garfo	e//c	mm	50 X 120 X 1000		
	4-23	Tipo do Carro (ISO 2328)			III A		
	4-24	Largura do Carro (4)	b3	mm	1070		
	4-31	Altura do Solo, com carga, sob a torre	m1	mm	152		
	4-32	Altura do Solo, no centro do Entre-eixos	m2	mm	182		
	4-34	Corredor Operacional para Paletes 1000x1200mm (lado menor)	Ast	mm	4144		
	4-35	Raio de Giro Externo	Wa	mm	2449		
	PERFORMANCE	4-36	Raio de Giro Interno	b13	mm	660	
		4-42	Altura do Solo ao Degrau		mm	462	
4-43		Altura do Degrau ao Piso		mm	250		
5-1		Velocidade Máxima de Deslocamento, com/sem carga		km/h	18,4 / 18,6		
5-1-1		Velocidade Máxima de Deslocamento, com/sem carga, em Reversão		km/h	18,7 / 18,9		
5-2		Velocidade de Elevação, com/sem carga (5)		m/s	0,56 / 0,61	0,50 / 0,57	
5-3		Velocidade de Abaixamento, com/sem carga		m/s	0,58 / 0,50	0,58 / 0,53	
5-5		Força de Tração Máxima, com carga (6)		N	16626	19728	
5-7		Capacidade Máxima de Rampa, com/sem carga (7)		%	21 / 20	25 / 20	
5-9		Tempo de Aceleração, com/sem carga (a 15m)		s	5,3 / 4,6	5,4 / 4,6	
MOTOR	5-10	Freio de Serviço (acionamento)			Hidráulico		
	7-1	Fabricante do Motor/Modelo		Yanmar 4TN88G/GN	Yanmar 4TNE98		
	7-2	Potência Máxima do Motor (ISO 1585)		Kw	42		
	7-3	Rotação da Máxima Potência		min-1	2500	2300	
	7-4-1	Torque Máximo/Rotação		N.m/rpm	174 / 1690	190 / 1700	
	7-4-2	Número de Cilindros / Cilindradas		n / cm <sup>3</sup>	4 / 2190	4 / 3319	
	7-5	Consumo de Combustível (VDI 2198)		kg/h ou l/h	3,2 / 2,9	4,8 / 4,3	
ADICIONAIS	7-6	Máxima Produtividade		cargas/h	95 / 84	-	
	8-1	Tipo de Transmissão			Automática		
	10-1	Pressão de Operação para Acessórios		bar	180		
	10-2	Volume de Óleo para Acessórios (8)		l/min	60		
	10-3	Capacidade do Tanque Hidráulico		l	40.6		
	10-4	Capacidade do Tanque de Combustível		l	-	39.9	
	10-7	Pressão Sonora ao Nível do Operador (9)		dB (A)	77	82	
	10-8	Tipo do Acoplamento			Pino		

# H3.5A6 ESPECIFICAÇÕES DIESEL E GLP COM TRANSMISSÃO ELETRÔNICA

CATEGORIA	CÓDIGO	DESCRIÇÃO	UNIDADE	VALORES		
				GLP	DIESEL	
GERAL	1-1	Fabricante		HYSTER		
	1-2	Modelo		H3.5A6		
	1-2-1	Motor		Yanmar 2.2L	Yanmar 3.0L	
	1-2-2	Certificação de Emissão		Tier III		
	1-2-3	Transmissão		Powershift Eletrônica / Duramatch® 1-vel		
	1-2-4	Tipo de Freio		À Tambor		
	1-3	Tipo de Propulsão		GLP	Diesel	
	1-4	Tipo de Condução		Sentado		
	1-5	Capacidade Nominal	Q	t	3.5	
	1-6	Centro de Carga	c	mm	600	
PESO	1-8	Distância da carga, centro do eixo de tração à face dos garfos	x	mm	495	
	1-9	Entre-eixos	y	mm	1700	
	2-1	Peso de Serviço		kg	5024	
RODAGEM	2-2	Peso por eixo, com carga Frente/Trás		kg	7230 / 1294	
	2-3	Peso por eixo, sem carga Frente/Trás		kg	1683 / 3341	
	3-1	Pneus			Elástico	
	3-2	Dimensão do Pneu de Tração			28 X 9 - 15	
	3-3	Dimensão do Pneu de Direção			6.5 X 10	
	3-5	Número de Rodas Frente/Trás (X = tracionária)			2x / 2	
	3-6	Banda de Rodagem Frontal	b10	mm	959	
DIMENSÕES	3-7	Banda de Rodagem Traseira	b11	mm	958	
	4-1	Inclinação da Torre Frontal/Traseira	$\alpha / \beta$	( $^{\circ}$ )	6 / 6	
	4-2	Altura da Torre Recolhida	h1	mm	2692	
	4-3	Elevação Livre <sup>(1)</sup>	h2	mm	50	
	4-4	Altura de Elevação <sup>(1)</sup>	h3	mm	3880	
	4-5	Altura da Torre Estendida <sup>(2)</sup>	h4	mm	4552	
	4-7	Altura do Protetor do Operador	h6	mm	2182	
	4-8	Altura do assento <sup>(3)</sup>	h7	mm	1167	
	4-12	Altura do acoplamento	h10	mm	462	
	4-19	Comprimento Total	l1	mm	3842	
	4-20	Comprimento à face dos Garfos	l2	mm	2842	
	4-21	Largura Total (Rodagem Simples/Dupla)	b1	mm	1186 / 1353 / 1545	
	4-22	Dimensão do Garfo	e//c	mm	50 X 120 X 1000	
	4-23	Tipo do Carro (ISO 2328)			III A	
	4-24	Largura do Carro <sup>(4)</sup>	b3	mm	1070	
	4-31	Altura do Solo, com carga, sob a torre	m1	mm	152	
	4-32	Altura do Solo, no centro do Entre-eixos	m2	mm	182	
	4-34	Corredor Operacional para Paletes 1000x1200mm (lado menor)	Ast	mm	4173	
	4-35	Raio de Giro Externo	Wa	mm	2478	
	4-36	Raio de Giro Interno	b13	mm	660	
PERFORMANCE	4-42	Altura do Solo ao Degrau		mm	462	
	4-43	Altura do Degrau ao Piso		mm	250	
	5-1	Velocidade Máxima de Deslocamento, com/sem carga		km/h	18,4 / 18,6	
	5-1-1	Velocidade Máxima de Deslocamento, com/sem carga, em Reversão		km/h	18,7 / 18,9	
	5-2	Velocidade de Elevação, com/sem carga <sup>(5)</sup>		m/s	0,56 / 0,61	0,50 / 0,57
	5-3	Velocidade de Abaixamento, com/sem carga		m/s	0,58 / 0,50	0,58 / 0,53
	5-5	Força de Tração Máxima, com carga <sup>(6)</sup>		N	16626	19728
	5-7	Capacidade Máxima de Rampa, com/sem carga <sup>(7)</sup>		%	21 / 20	25 / 20
	5-9	Tempo de Aceleração, com/sem carga (a 15m)		s	5,4 / 4,7	5,5 / 4,7
	5-10	Freio de Serviço (acionamento)			Hidráulico	
MOTOR	7-1	Fabricante do Motor/Modelo		Yanmar 4TN88G/GN	Yanmar 4TNE98	
	7-2	Potência Máxima do Motor (ISO 1585)		Kw	42	
	7-3	Rotação da Máxima Potência		min-1	2500	2300
	7-4-1	Torque Máximo/Rotação		N.m/rpm	174 / 1690	190 / 1700
	7-4-2	Número de Cilindros / Cilindradas		n / cm <sup>3</sup>	4 / 2190	4 / 3319
	7-5	Consumo de Combustível (VDI 2198)		kg/h ou l/h	3,2 / 2,9	4,8 / 4,3
	7-6	Máxima Produtividade		cargas/h	95 / 84	-
ADICIONAIS	8-1	Tipo de Transmissão			Automática	
	10-1	Pressão de Operação para Acessórios		bar	180	
	10-2	Volume de Óleo para Acessórios <sup>(8)</sup>		l/min	60	
	10-3	Capacidade do Tanque Hidráulico		l	40.6	
	10-4	Capacidade do Tanque de Combustível		l	-	39.9
	10-7	Pressão Sonora ao Nível do Operador <sup>(9)</sup>		dB (A)	77	82
	10-8	Tipo do Acoplamento			Pino	

# TORRES E CAPACIDADES COM TRANSMISSÃO MECÂNICA

## H2.0A CAPACIDADE NOMINAL

	Elevação Máxima (mm)	Altura Recolhida (mm)	Altura Estendida (mm)		Elevação Livre com Protetor de Carga (mm)	Inclinação (°)		Capacidades com Deslocador Lateral Integrado (kg)							
			Protetor de Carga de 940mm	Sem Protetor de Carga (mm)		Frontal	Traseira	Rodagem Simples				Rodagem Dupla			
								Pneu Pneumático		Pneu Elástico		Pneu Pneumático		Pneu Elástico	
								CC=500mm	CC=600mm	CC=500mm	CC=600mm	CC=500mm	CC=600mm	CC=500mm	CC=600mm
<b>2 Estágios</b>	3300	2160	4290	3875	160	6	12	2000	1800	2000	1800	2000	1800	2000	1800
	4500	2810	5490	5075	160	6	6	1770	1630	1840	1680	1770	1630	1840	1680
<b>3 Estágios</b>	4800	2160	5790	5317	1170	6	6	1700	1570	1750	1580	1720	1570	1750	1580
	5000	2260	5990	5517	1270	6	6	1480	1470	1700	1530	1640	1520	1700	1530
	5500	2425	6490	6017	1430	3	6	1090	1070	1400	1400	1520	1400	1580	1420
	6000	2610	6990	6517	1620	3	6	790	790	1090	1090	1420	1290	1440	1300
	6500	2825	7490	7017	1835	3	6	550	540	850	850	1280	1150	1300	1170

NOTA: Especificações acima, salvo indicação contrária, referem-se à uma empilhadeira básica, sem acessórios adicionais. Vide NOTAS.

\*Torres 2 Estágios possuem Elevação Livre Limitada, Torres 3 Estágios possuem Elevação Livre Total.

## H2.5A CAPACIDADE NOMINAL

	Elevação Máxima (mm)	Altura Recolhida (mm)	Altura Estendida (mm)		Elevação Livre com Protetor de Carga (mm)	Inclinação (°)		Capacidades com Deslocador Lateral Integrado (kg)							
			Protetor de Carga de 940mm	Sem Protetor de Carga (mm)		Frontal	Traseira	Rodagem Simples				Rodagem Dupla			
								Pneu Pneumático		Pneu Elástico		Pneu Pneumático		Pneu Elástico	
								CC=500mm	CC=600mm	CC=500mm	CC=600mm	CC=500mm	CC=600mm	CC=500mm	CC=600mm
<b>2 Estágios</b>	3300	2160	4290	3875	160	6	12	2500	2300	2500	2300	2500	2300	2500	2300
	4500	2810	5490	5075	160	6	6	2040	1960	2350	2160	2290	2110	2350	2160
<b>3 Estágios</b>	4800	2160	5790	5317	1170	6	6	1860	1840	2170	1960	2160	1960	2170	1960
	5000	2260	5990	5517	1270	6	6	1660	1640	2110	1910	2110	1910	2110	1910
	5500	2425	6490	6017	1430	3	6	1260	1250	1730	1720	1980	1790	1980	1790
	6000	2610	6990	6517	1620	3	6	950	950	1380	1390	1830	1650	1840	1660
	6500	2825	7490	7017	1835	3	6	700	700	1110	1120	1650	1510	1680	1520

NOTA: Especificações acima, salvo indicação contrária, referem-se à uma empilhadeira básica, sem acessórios adicionais. Vide NOTAS.

\*Torres 2 Estágios possuem Elevação Livre Limitada, Torres 3 Estágios possuem Elevação Livre Total.

# TORRES E CAPACIDADES COM TRANSMISSÃO MECÂNICA

## H3.0A CAPACIDADE NOMINAL

	Elevação Máxima (mm)	Altura Recolhida (mm)	Altura Estendida (mm)		Elevação Livre com Protetor de Carga (mm)	Inclinação (°)		Capacidades com Deslocador Lateral Integrado (kg)							
			Protetor de Carga de 940mm	Sem Protetor de Carga (mm)		Frontal	Traseira	Rodagem Simples				Rodagem Dupla			
								Pneu Pneumático		Pneu Elástico		Pneu Pneumático		Pneu Elástico	
								CC=500mm	CC=600mm	CC=500mm	CC=600mm	CC=500mm	CC=600mm	CC=500mm	CC=600mm
2 Estágios	3300	2225	4400	3940	165	6	12	3000	2810	3000	2810	3000	2810	3000	2810
	4500	2875	5600	5140	165	6	6	2720	2540	2830	2600	2740	2540	2830	2600
3 Estágios	4800	2225	5900	5400	1125	6	6	2590	2390	2640	2390	2640	2390	2640	2390
	5000	2325	6100	5600	1225	6	6	2280	2260	2590	2340	2580	2340	2590	2340
	5500	2490	6600	6100	1380	3	6	1850	1840	2180	2180	2440	2210	2450	2220
	6000	2675	7100	6600	1575	3	6	1290	1280	1640	1640	2280	2060	2300	2080
	6500	2890	7600	7100	1790	3	6	830	850	1220	1240	2100	1920	2140	1940

NOTA: Especificações acima, salvo indicação contrária, referem-se à uma empilhadeira básica, sem acessórios adicionais. Vide NOTAS.

\*Torres 2 Estágios possuem Elevação Livre Limitada, Torres 3 Estágios possuem Elevação Livre Total.

## H3.5A CAPACIDADE NOMINAL

	Elevação Máxima (mm)	Altura Recolhida (mm)	Altura Estendida (mm)		Elevação Livre com Protetor de Carga (mm)	Inclinação (°)		Capacidades com Deslocador Lateral Integrado (kg)							
			Protetor de Carga de 940mm	Sem Protetor de Carga (mm)		Frontal	Traseira	Rodagem Simples				Rodagem Dupla			
								Pneu Pneumático		Pneu Elástico		Pneu Pneumático		Pneu Elástico	
								CC=500mm	CC=600mm	CC=500mm	CC=600mm	CC=500mm	CC=600mm	CC=500mm	CC=600mm
2 Estágios	3300	2300	4400	4000	170	6	12	3500	3330	3500	3330	3500	3330	3500	3330
	4500	2950	5600	5200	170	6	6	2900	2710	3380	3130	3270	3030	3380	3130
3 Estágios	4500	2200	5600	5140	1100	6	6	2840	2760	3180	2880	3180	2880	3180	2880
	5000	2400	6100	5640	1300	6	6	2420	2340	2860	2760	3040	2750	3040	2760
	5500	2565	6600	6140	1455	3	6	1890	1830	2320	2260	2890	2620	2900	2630
	6000	2750	7100	6640	1650	3	6	1430	1390	1860	1810	2640	2470	2740	2480
	6500	2965	7600	7100	1830	3	6	910	890	1380	1360	2200	2160	2530	2330

NOTA: Especificações acima, salvo indicação contrária, referem-se à uma empilhadeira básica, sem acessórios adicionais. Vide NOTAS.

\*Torres 2 Estágios possuem Elevação Livre Limitada, Torres 3 Estágios possuem Elevação Livre Total.

# TORRES E CAPACIDADES COM TRANSMISSÃO ELETRÔNICA

## H2.0A CAPACIDADE NOMINAL

	Elevação Máxima (mm)	Altura Recolhida (mm)	Altura Estendida (mm)		Elevação Livre com Protetor de Carga (mm)	Inclinação (°)		Capacidades com Deslocador Lateral Integrado (kg)									
			Protetor de Carga de 940mm	Sem Protetor de Carga (mm)		Frontal	Traseira	Rodagem Simples				Rodagem Larga				Rodagem Dupla	
								Pneu Pneumático		Pneu Elástico		Pneu Pneumático		Pneu Elástico		Pneu Elástico	
								CC= 500mm	CC= 600mm	CC= 500mm	CC= 600mm	CC= 500mm	CC= 600mm	CC= 500mm	CC= 600mm	CC= 500mm	CC= 600mm
2 Estágios	3760	2420	4980	4360	90	6	6	2000	1850	2000	1850	2000	1850	2000	1850	2000	1850
	4500	2870	5720	5100	90	6	6	1980	1810	1980	1810	1980	1810	1980	1810	1980	1810
3 Estágios	4950	2170	6170	5550	950	6	6	1570	1570	1880	1710	1870	1700	1880	1710	1880	1710
	5550	2420	6770	6150	1200	6	6	1250	1250	1740	1580	1630	1570	1740	1580	1740	1580
	6150	2670	7370	6750	1450	6	6	970	970	1580	1430	1330	1330	1580	1430	1590	1450
	6450	2820	7670	7050	1600	6	6	850	850	1450	1360	1210	1210	1500	1360	1510	1370
	6900	3020	8120	7500	1800	6	6	690	690	1250	1240	1030	1030	1370	1240	1390	1260
	7500	3270	8720	8100	2050	6	6	500	500	1020	1020	820	820	1190	1080	1210	1100
	8100	3520	9320	8700	2300	6	6	340	340	800	800	640	640	910	900	910	910
8550	3670	9770	9150	2450	6	6	220	220	650	650	510	510	720	720	720	720	

NOTA: Especificações acima, salvo indicação contrária, referem-se à uma empilhadeira básica, sem acessórios adicionais. Vide NOTAS.

\*Torres 2 Estágios possuem Elevação Livre Limitada, Torres 3 Estágios possuem Elevação Livre Total.

## H2.5A CAPACIDADE NOMINAL

	Elevação Máxima (mm)	Altura Recolhida (mm)	Altura Estendida (mm)		Elevação Livre com Protetor de Carga (mm)	Inclinação (°)		Capacidades com Deslocador Lateral Integrado (kg)									
			Protetor de Carga de 940mm	Sem Protetor de Carga (mm)		Frontal	Traseira	Rodagem Simples				Rodagem Larga				Rodagem Dupla	
								Pneu Pneumático		Pneu Elástico		Pneu Pneumático		Pneu Elástico		Pneu Elástico	
								CC= 500mm	CC= 600mm	CC= 500mm	CC= 600mm	CC= 500mm	CC= 600mm	CC= 500mm	CC= 600mm	CC= 500mm	CC= 600mm
2 Estágios	3760	2420	4980	4360	90	6	6	2460	2240	2460	2240	2460	2240	2460	2240	2460	2240
	4500	2870	5720	5100	90	6	6	2420	2200	2420	2200	2420	2200	2420	2200	2420	2200
3 Estágios	4950	2170	6170	5550	950	6	6	1610	1610	2330	2110	2120	2110	2330	2110	2330	2120
	5550	2420	6770	6150	1200	6	6	1220	1220	2060	1970	1700	1700	2170	1970	2180	1980
	6150	2670	7370	6750	1450	6	6	910	910	1680	1680	1360	1360	2000	1820	2010	1830
	6450	2820	7670	7050	1600	6	6	780	780	1510	1510	1210	1210	1880	1740	1920	1750
	6900	3020	8120	7500	1800	6	6	600	600	1260	1260	990	990	1590	1590	1590	1590
	7500	3270	8720	8100	2050	6	6	400	400	990	990	760	760	1210	1210	1210	1210
	8100	3520	9320	8700	2300	6	6	220	220	740	740	560	560	910	910	910	910
8550	3670	9770	9150	2450	6	6	110	110	580	580	420	420	720	720	720	720	

NOTA: Especificações acima, salvo indicação contrária, referem-se à uma empilhadeira básica, sem acessórios adicionais. Vide NOTAS.

\*Torres 2 Estágios possuem Elevação Livre Limitada, Torres 3 Estágios possuem Elevação Livre Total.

## H3.0A CAPACIDADE NOMINAL

	Elevação Máxima (mm)	Altura Recolhida (mm)	Altura Estendida (mm)		Elevação Livre com Protetor de Carga (mm)	Inclinação (°)		Capacidades com Deslocador Lateral Integrado (kg)									
			Protetor de Carga de 940mm	Sem Protetor de Carga (mm)		Frontal	Traseira	Rodagem Simples				Rodagem Larga				Rodagem Dupla	
								Pneu Pneumático		Pneu Elástico		Pneu Pneumático		Pneu Elástico		Pneu Elástico	
								CC= 500mm	CC= 600mm	CC= 500mm	CC= 600mm	CC= 500mm	CC= 600mm	CC= 500mm	CC= 600mm	CC= 500mm	CC= 600mm
2 Estágios	3680	2595	4900	4350	100	6	6	2950	2680	2950	2680	2950	2680	2950	2680	2950	2680
	4480	2995	5700	5150	100	6	6	2860	2610	2870	2610	2860	2610	2870	2610	2870	2610
3 Estágios	4620	2195	5840	5290	975	6	6	2420	2420	2830	2570	2820	2570	2830	2570	2830	2580
	4920	2345	6140	5590	1125	6	6	2120	2120	2750	2510	2750	2500	2750	2510	2750	2510
	5520	2595	6740	6190	1375	6	6	1580	1580	2170	2170	2400	2360	2600	2360	2600	2370
	6120	2845	7340	6790	1625	6	6	1140	1140	1670	1670	1910	1910	2390	2210	2430	2210
	6570	3045	7790	7240	1825	6	6	880	880	1340	1340	1600	1600	2050	2050	2300	2090
	7020	3195	8240	7690	1975	6	6	650	650	1060	1060	1320	1320	1760	1760	2150	1960
	7620	3420	8840	8290	2200	6	6	400	400	740	740	1010	1010	1390	1390	1950	1770
8070	3620	9290	8740	2400	6	6	240	240	540	540	800	800	1150	1150	1790	1630	

NOTA: Especificações acima, salvo indicação contrária, referem-se à uma empilhadeira básica, sem acessórios adicionais. Vide NOTAS.

\*Torres 2 Estágios possuem Elevação Livre Limitada, Torres 3 Estágios possuem Elevação Livre Total.



# TORRES E CAPACIDADES COM TRANSMISSÃO ELETRÔNICA

## H3.5A CAPACIDADE NOMINAL

	Elevação Máxima (mm)	Altura Recolhida (mm)	Altura Estendida (mm)		Elevação Livre com Protetor de Carga (mm)	Inclinação (°)		Capacidades com Deslocador Lateral Integrado (kg)									
			Protetor de Carga de 940mm	Sem Protetor de Carga (mm)		Frontal	Traseira	Rodagem Simples				Rodagem Larga				Rodagem Dupla	
								Pneu Pneumático		Pneu Elástico		Pneu Pneumático		Pneu Elástico		Pneu Elástico	
								CC= 500mm	CC= 600mm	CC= 500mm	CC= 600mm	CC= 500mm	CC= 600mm	CC= 500mm	CC= 600mm	CC= 500mm	CC= 600mm
2 Estágios	3680	2595	4900	4350	100	6	6	3500	3210	3500	3210	3500	3210	3500	3210	3500	3210
	4480	2995	5700	5150	100	6	6	3430	3130	3430	3130	3430	3130	3430	3130	3430	3130
3 Estágios	4620	2195	5840	5290	975	6	6	2440	2440	3250	3110	3390	3110	3400	3110	3400	3110
	4920	2345	6140	5590	1125	6	6	2090	2090	2870	2870	3100	3030	3330	3040	3330	3040
	5520	2595	6740	6190	1375	6	6	1470	1470	2180	2180	2440	2440	3070	2880	3180	2890
	6120	2845	7340	6790	1625	6	6	1000	1000	1590	1590	1890	1890	2470	2470	2990	2720
	6570	3045	7790	7240	1825	6	6	720	720	1220	1220	1530	1530	2080	2080	2840	2580
	7020	3195	8240	7690	1975	6	6	490	490	920	920	1230	1230	1730	1730	2640	2640
	7620	3420	8840	8290	2200	6	6	250	250	590	590	880	880	1320	1320	2210	2210
8070	3620	9290	8740	2400	6	6	110	110	400	400	680	680	1060	1060	1920	1920	

NOTA: Especificações acima, salvo indicação contrária, referem-se à uma empilhadeira básica, sem acessórios adicionais. Vide NOTAS.

\*Torres 2 Estágios possuem Elevação Livre Limitada, Torres 3 Estágios possuem Elevação Livre Total.

## H3.5A6 CAPACIDADE NOMINAL

	Elevação Máxima (mm)	Altura Recolhida (mm)	Altura Estendida (mm)		Elevação Livre com Protetor de Carga (mm)	Inclinação (°)		Capacidades com Deslocador Lateral Integrado (kg)									
			Protetor de Carga de 940mm	Sem Protetor de Carga (mm)		Frontal	Traseira	Rodagem Simples				Rodagem Larga				Rodagem Dupla	
								Pneu Pneumático		Pneu Elástico		Pneu Pneumático		Pneu Elástico		Pneu Elástico	
								CC= 500mm	CC= 600mm	CC= 500mm	CC= 600mm	CC= 500mm	CC= 600mm	CC= 500mm	CC= 600mm	CC= 500mm	CC= 600mm
2 Estágios	3680	2595	4900	4350	100	6	6	3500	3500	3500	3500	3500	3500	3500	3500	3500	3500
	4480	2995	5700	5150	100	6	6	3140	3140	3430	3420	3430	3420	3430	3420	3430	3420
3 Estágios	4620	2195	5840	5290	975	6	6	2390	2390	3140	3140	3380	3360	3400	3360	3400	3360
	4920	2345	6140	5590	1125	6	6	2040	2040	2780	2780	3020	3020	3330	3290	3330	3290
	5520	2595	6740	6190	1375	6	6	1440	1440	2120	2120	2400	2400	2980	2980	3180	3130
	6120	2845	7340	6790	1625	6	6	960	960	1550	1550	1850	1850	2410	2410	3010	2950
	6570	3045	7790	7240	1825	6	6	680	680	1180	1180	1500	1500	2030	2030	2870	2800
	7020	3195	8240	7690	1975	6	6	440	440	870	870	1200	1200	1690	1690	2570	2570
	7620	3420	8840	8290	2200	6	6	190	190	540	540	850	850	1280	1280	2160	2160
8070	3620	9290	8740	2400	6	6	40	40	330	330	630	630	1010	1010	1880	1880	

NOTA: Especificações acima, salvo indicação contrária, referem-se à uma empilhadeira básica, sem acessórios adicionais. Vide NOTAS.

\*Torres 2 Estágios possuem Elevação Livre Limitada, Torres 3 Estágios possuem Elevação Livre Total.

# LISTA DE OPÇÕES

PERFORMANCE
Yanmar 2.2L GLP
Yanmar 2.2L Bi-Combustível (GLP e Gasolina)
Yanmar 3.0L Diesel
Yanmar 3.3L Diesel
Transmissão Powershift Mecânica
Transmissão Powershift Eletrônica
Transmissão Duramatch®
Freio Seco à Tambor
Freio Banhado à Óleo
Construção Padrão (-20° C to 40° C)
Entrada de Ar Interna
Entrada de Ar Alta
Elemento Filtrante de Alta Intensidade
Pré-Filtro
Suporte de GLP com tira de metal
Sensor de Nível de Combustível Integrado
Sistema de Arrefecimento Sob Demanda
Escape Baixo
Escape Acima do Protetor do Operador
Pacote de Monitoramento do Trem de Força
Pacote Premium de Monitoramento do Trem de Força
Pacote de Proteção com Desligamento do Motor
Tela para o Radiador
Protetor de Escape
Desligamento do Motor com Assento Vazio
Protetor do Cârtex
DIREÇÃO
Pedal Único de Freio e Aproximação
Pedal Duplo de Freio e Aproximação
Pneu Elástico
Pneu Elástico - Não Marcante
Pneu Pneumático
Pneu Pneumático Radial
Rodagem Simples
Rodagem Larga
Rodagem Dupla
Coluna de Direção com Ajuste de Inclinação
Coluna de Direção com Ajuste Telescópico
Controle Direcional por Alavanca na Coluna de Direção
MONOTROL®
Controle Direcional na Mini Alavanca
Volante com Manopla
Sistema de Direção Sob Demanda
Sistema de Direção Sob Demanda Síncrono
ELEVAÇÃO
Torre 2 Estágios de Elevação Livre Limitada
Torre 3 Estágios de Elevação Livre Total
Bomba Hidráulica de Fluxo Constante
Bomba Hidráulica de Fluxo Variável Sob Demanda (VDP)
Carro Tipo Gancho Padrão - 1070mm
Carro Tipo Gancho com Deslocador Lateral Integrado - 1070mm
Carro Tipo Gancho com Deslocador Lateral e Posicionador de Garfos - 1070mm
Sem Protetor de Carga
Protetor de Carga de 1220mm
Protetor de Carga de 1524mm
Protetor de Cilindros de Inclinação

MOVIMENTAÇÃO
Acumulador Hidráulico
Controle Hidráulico por Alavancas Mecânicas
Controle Hidráulico por Mini Alavancas
Fluído Hidráulico de Alta Temperatura
Função Retenção (Clamp)
Retorno à Inclinação Definida (RTST)
Válvula Hidráulicas 3 funções (1 Auxiliar)
Válvula Hidráulicas 4 funções (2 Auxiliares)
Laser de Posicionamento nos Garfos
Seletor de Altura
Display de Peso da Carga
Tubos de Extensão para Acessórios com Engate Rápido
VISIBILIDADE
Pacote de Luzes em LED de Freio, Lanterna e Ré
Pacote de Luzes em LED de Freio, Lanterna, Ré, Setas e Alerta
Estrobo de Ativação Contínua
Alarme Sonoro de Reversão
Alarme Sonoro em Avanço e Reversão
Luzes de Trabalho em LED
Ativação das Luzes de Trabalho por botão, contínua ou por luminosidade
Luz de Trabalho na Torre em LED
Ponto de Luz Azul (BlueSpot) Frontal e Traseiro
Acionamento do Ponto de Luz Azul contínuo ou direcional
Retrovisores Duplos nas Laterais
Retrovisor Panorâmico
Câmera Traseira Integrada ao Display de 178mm
ERGONOMIA
Protetor do Operador Retangular
Protetor do Operador Figura 8
Proteção para chuva em policarbonato
Suporte para Acessórios (Leitor RF, Smartphone, etc)
Alça traseira com botão de buzina
Displays de 50 a 178mm
Assento Suspensão Total Standard
Assento Suspensão Total Premium
Assento com Suspensão a Ar
Tomada 12V
Tomada 12V com duas portas de carregamento USB
SEGURANÇA
Limitadores de Velocidade
Cinto de Segurança Vermelho
Partida via chave
Partida com Senha (sem chave)
Alarme de velocidade
Desconexão da Bateria
Paralamas
Cortador de Filamentos
Telemetria
DSS - Sistema de Estabilidade Dinâmica
Redução de Velocidade em Curvas

Consulte a disponibilidade de cada opção

## NOTAS

- (1) = Topo dos Garfos
- (2) = Sem protetor de carga
- (3) = Assento Suspensão Total
- (4) = Adicionar 32mm com protetor de carga
- (5) = Bomba Hidráulica de Engrenagem (CDP)
- (6) = a 1,6km/h
- (7) = a 4,8km/h
- (8) = Variável
- (9) = LPAZ, medido de acordo com os testes cíclicos e baseado na ponderação de valores conforme norma EN12053

*Ficha Técnica baseada em Equipamento: Torre de 2 Estágios com Elevação Livre Limitada de 3290mm (H2.0-2.5A) / 3105mm (H3.0-3.5A) e carro padrão, garfos de 1000mm e acionamento por alavancas mecânicas.*

*Certificação: as Empilhadeiras Hyster estão de acordo com os requisitos de projeto e construção pela OSHA B56.1-1969, Seção 1910.178(a)(2), e ainda de acordo com a revisão B56.1 em tempo de manufatura. Certificação em conformidade com as normas ANSI aplicáveis à empilhadeiras. As especificações de performance são para empilhadeiras equipadas como descrito em 'Equipamento Padrão' nesta ficha técnica. As Especificações de performance são afetadas pela condição do equipamento e de como este está equipado, assim como pelas condições naturais da área de operação, serviços e manutenções apropriados no equipamento. Se as especificações são críticas, a aplicação proposta deve ser discutida com um Distribuidor Autorizado.*



CENTRAL DE RELACIONEMENTO • 0800 720-6677 • HYSTER.COM



/HYSTERBRASIL