



**STRONG PARTNERS.  
TOUGH TRUCKS.™**

# **P2.0UTE**

## **MONTACARGAS ELÉCTRICO SIN OPERADOR A BORDO**

**[WWW.HYSTER.COM](http://WWW.HYSTER.COM)**

## > DESCRIPCIÓN GENERAL DEL P2.0UTE

El montacargas transpaleta eléctrico sin operador a bordo Hyster® P2.0UTE combina características ergonómicas y desempeño confiable con tecnología de eficiencia energética. El bajo mantenimiento ayuda a aumentar la productividad y reducir los costos operativos.

### CARACTERÍSTICAS ESTÁNDAR

- Motor CA sin mantenimiento sin escobillas
- Baterías selladas sin mantenimiento
- Radio de giro pequeño 1335 mm-1405 mm (anchura 520/550/685 mm)
- Ruedas giratorias autoajustables
- Capacidad de impulso cuando el timón está vertical, reduciendo grandemente el espacio de giro
- Cabezal del timón con botón de límite de velocidad máxima
- Botón de parada de emergencia y de ombligo
- Ruedas giratorias para aumentar la estabilidad
- Rodillo de salida
- BDI y horómetro
- Cargador incorporado

### OPCIONES

- Cargador externo
- Varias anchuras y longitudes disponibles



Manija (estándar)  
(diestros y zurdos)



Rodillo de entrada para  
facilitar la operación

### RADIO DE GIRO

El P2.0UTE tiene un radio de giro pequeño. Cuando se cambia a velocidad baja se adapta a espacios angostos. Ideal para contenedores y aplicaciones de puerta trasera.

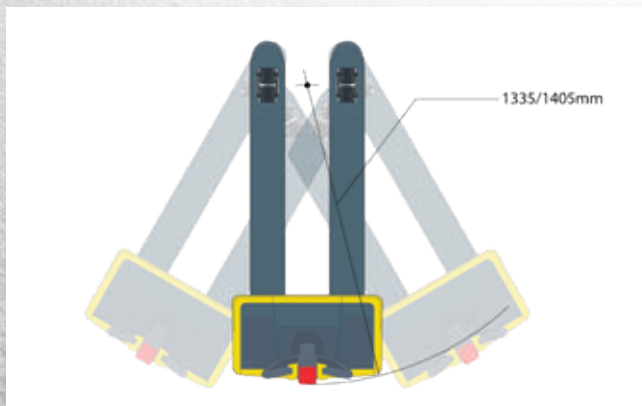

Transpaleta tipo MINI

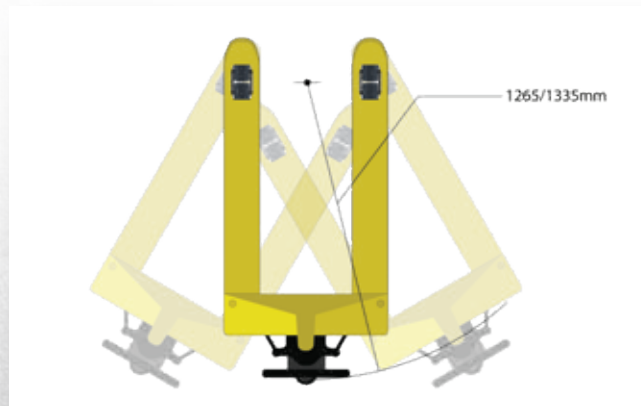

Transpaleta manual

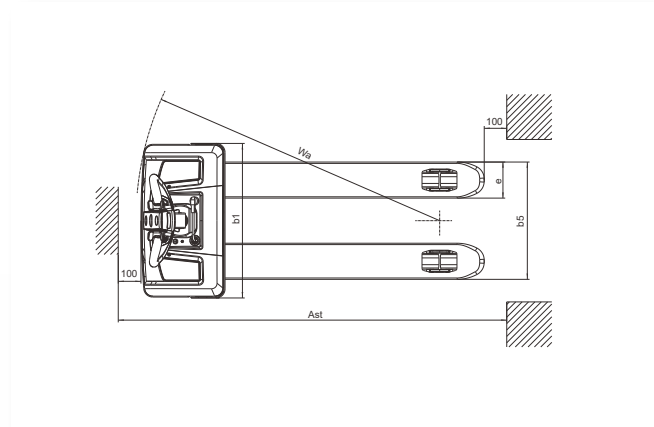
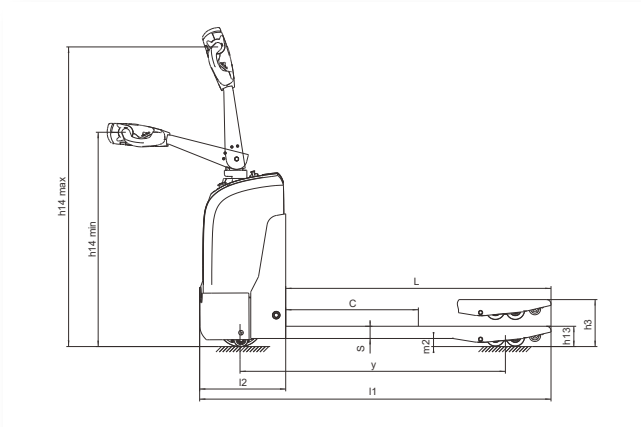

MODELO	MEDIDA	P2.0UTE
Capacidad de carga	Q (kg)	2000
Distancia desde el centro de carga	c (mm)	600
Altura de la horquilla, contraída	h13 (mm)	85/75
Tamaño de llanta, delantera	mm	195x70
Tamaño de llanta, trasera (individual)	mm	80x93/74x93
Tamaño de llanta, trasera (doble)	mm	80x70/74x70
Llantas, cantidad delantera/trasera (x = llantas impulsadas)		1X-2/4
Altura de elevación máxima	h3 (mm)	190/180
Altura del timón en posición de conducción mín./máx.	h14 (mm)	950/1310
Longitud total	l1 (mm)	1525/1595
Longitud hasta la cara de las horquillas	l2 (mm)	375
Anchura total	b1 (mm)	685
Dimensiones de la horquilla	s/e/l (mm)	53/160/1150 (1220)
Anchura total de horquillas	b5 (mm)	520/550/685
Ancho del pasillo para palets 1000x1200 (1200 transversalmente)	Ast (mm)	1725/1795
Ancho del pasillo para palets 800x1200 (1200 transversalmente)	Ast (mm)	1775/1795
Radio de giro	Wa (mm)	1335/1405
Velocidad de desplazamiento, con carga/sin carga	Km/h	4/4,5
Voltaje de la batería/capacidad nominal K20	V/Ah	24/105
Dimensiones de la batería l/w/h	mm	260/169/215
Peso de la batería	Kg	49
Peso en servicio (con batería)	Kg	250

## TIPOS DE ENCHUFES DEL P2.0UTE







Hyster Company  
P.O. Box 7006  
Greenville, North Carolina  
27835-7006  
N.º de pieza P2.0UTE/BTG/SPA  
2/2020 Litografiado en EE. UU.

Visítenos en Internet en [www.hyster.com](http://www.hyster.com) o llámenos al **1-800-HYSTER-1**.

Hyster  y STRONG PARTNERS, TOUGH TRUCKS, son marcas comerciales registradas en los Estados Unidos y algunas otras jurisdicciones. Los productos Hyster están sujetos a cambios sin previo aviso.

Es posible que los montacargas se exhiban con equipos opcionales. © 2020 Hyster Company. Todos los derechos reservados.